

Weitergabe sowie Vervielfältigung dieses Dokuments, Verwertung und Mitteilung seines Inhalts sind verboten, soweit nicht ausdrücklich gestattet. Zuwiderhandlungen verpflichten zu Schadensersatz. Alle Rechte für den Fall der Patent-, Gebrauchsmuster- oder Geschmacksunterzeichnung vorbehalten.

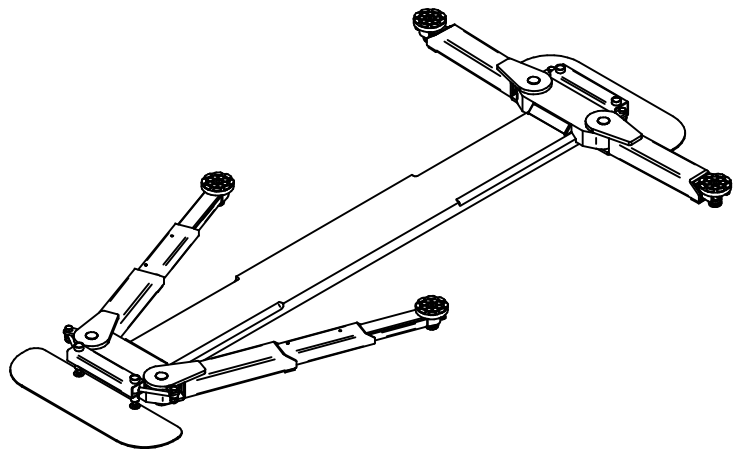
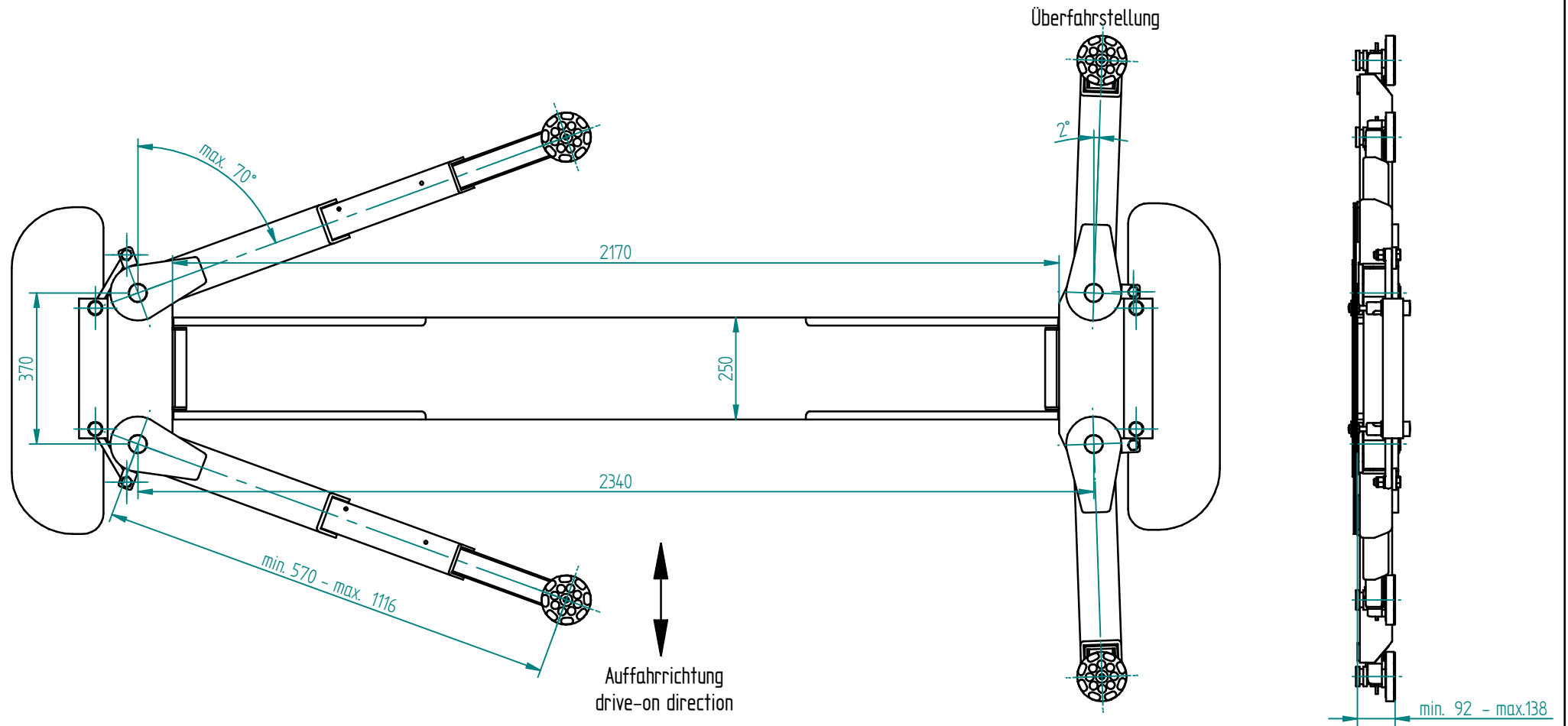

A-I	Änderung	Änderer	Datum

	(Dokumentstatus) Bearbeitung nicht fertigstellungsrelevant	Blatt 1/1	Info		Maßstab 1:10 (1:20)
	Allgemeintoleranzen	Werkstoff	Datum 01.03.2012	Name Thernes	
Gewicht [kg] 43.00		Gepr. Norm			
Projekt	Maschinenfabrik J. A. BECKER & SOEHNE Neckarsulm GmbH & Co. KG	(Dokumentnr.) 270020	(Produktschlüssel) 5016200	(Ident-Nr.) 520619	
			(Ers.f.) 1167480	(Ers.d.)	