

# PJ16H

Capacity 16.000 kg

# PJ20H

Capacity 20.000 kg

# PJ25H

Capacity 25.000 kg

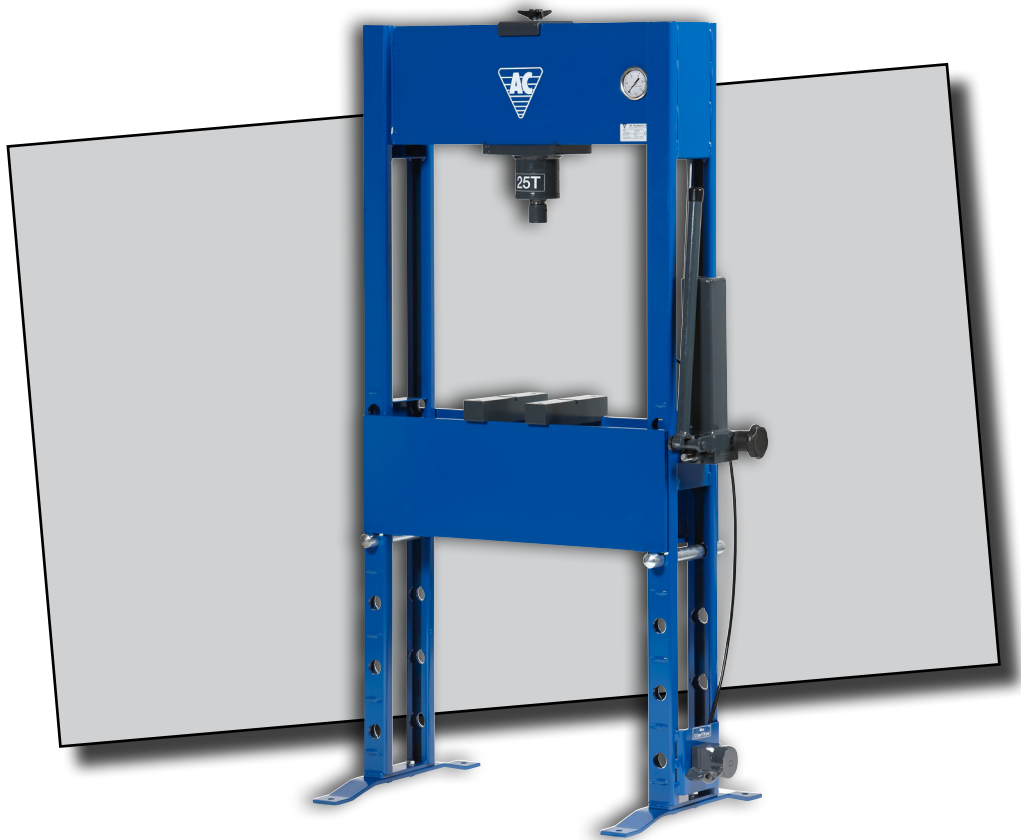

- DK** **Brugermanual**  
Hydraulisk Værkstedts Presse
- GB** **User's guide**  
Hydraulic Workshop Press
- DE** **Betriebsanleitung**  
Hydraulischer Werkstatt Presse

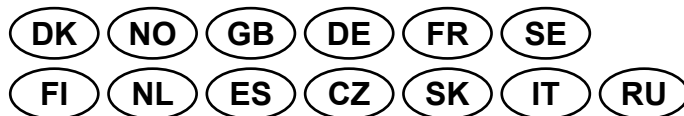

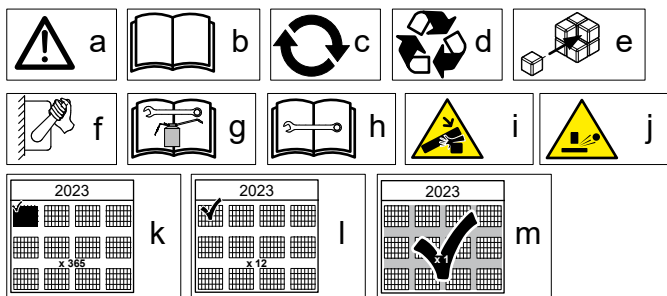

**(DK) (NO)** Original tekst

### Produktbeskrivelse

Denne maskine er konstrueret med følgende komponenter:

- Hydraulisk cylinder
- Håndpumpe
- Presserbord
- Ramme

### Tilsigtet anvendelse

Denne værkstedspresser må anvendes til almindeligt forekommende presser-opgaver som f.eks. montering og udpresning af lejer, bukning og retning. Med egnet værktøj kan pressen også anvendes til rømning, prægning og krympning.

Vær opmærksom på faren for udslyngning af arbejdsemner eller dele deraf (Fig.3).

### Manualens formål

Denne manual indeholder følgende information:

- Sikkerhedsforanstaltninger og advarsler
- Maskinspecifikationer
- Samlevejledninger
- Betjeningsvejledninger
- Vedligeholdelse og servicevejledninger
- Sikkerhedseftersyn
- Fejfinding
- Detaljeret tegninger og reservedelslister
- Hydraulisk diagram
- Tilbehør
- CE Overenstemmelseserklæring

### SYMBOLFORKLARING

- a** ADVARSEL! Risiko for alvorlig personskade eller dødsfald for brugeren eller andre. Vær forsigtig, og brug produktet korrekt
- b** Læs brugsanvisningen omhyggeligt igennem, og sørg for at have forstået vejledningen før brug af produktet (Fig.1)
- c** Udskift beskadigede, slidte eller defekte dele
- d** Overhold de lokale krav til genanvendelse og de gældende regler.
- e** Montering
- f** Betjening
- g** Vedligehold
- h** Fejlfinding
- i** Klemningsfare
- j** Risiko for at emnet pludseligt kastes af holderen
- k** Daglig vedligehold
- l** Månedelig vedligehold
- m** Sikkerhedsmæssige eftersyn

**(GB)** Translation of original text

### Product description

This machine has been built with the following components:

- Hydraulic cylinder
- Hand pump
- Table
- Frame

### Intended use

This workshop press is to be used for ordinary jobs in a workshop such as mounting and dismounting of bearings, bending and straightening etc. Using adequate tools it can also be used for broaching, embossing and crimping.

Pay attention to the risk of ejecting parts from blanks etc (Fig.3).

### Purpose of the manual

This guide contains or describes the next topics:

- Safe usage instructions and warnings
- Machine specifications
- Assembly
- Operation
- Maintenance
- Safety inspection
- Troubleshooting
- Detail drawings and spareparts
- Hydraulic diagram
- Accessories
- EC Declaration of Conformity for Machinery

### KEY TO SYMBOLS

- a** WARNING! Be careful and use the product correctly. This product can cause serious injury or death to the operator or others.
- b** Please read the operator's manual carefully and make sure that you understand the instructions before use (Fig.1).
- c** Replace damaged, worn or broken parts
- d** Obey the local recycling requirements and applicable regulations.
- e** Assembly
- f** Operation
- g** Maintenance
- h** Troubleshooting
- i** Crush hazard
- j** Risk of sudden ejection of part
- k** Daily maintenance
- l** Monthly maintenance
- m** Safety inspection

**(DE)** Übersetzung des Originaltextes

### Produktbeschreibung

Diese Maschine wurde mit folgenden Komponenten gebaut:

- Hubzylinder
- Hand Pumpe
- Tisch
- Rahmen

### Vorgesehene Verwendung

Diese Werkstattpresse darf für gewöhnlich auftretende Pressarbeiten, wie z. B. Montage und Herauspressen von Lagern, Biegen und Ausrichten verwendet werden. Mit geeignetem Werkzeug kann die Presse auch zur Räumung, Prägung und Schrumpfung verwendet werden.

Die Gefahr des Herausschleuderns von Werkstücken oder Teilen hiervon ist zu berücksichtigen (Fig.3).

### Zweck des Handbuchs

Dieses Handbuch enthält oder beschreibt die folgenden Themen:

- Sicherheitsvorschriften und Warnungen
- Maschinenspezifikationen
- Montage
- Bedienung
- Wartung
- Sicherheitsinspektion
- Fehlersuche und -behebung
- Detailzeichnungen und Ersatzteile
- Hydraulisches diagramm
- Zubehör
- EG Konformitätserklärung

### SYMBOLERKLÄRUNG

- a** WARNUNG! Gehen Sie vorsichtig vor, und verwenden Sie das Gerät ordnungsgemäß. Dieses Gerät kann schwere oder tödliche Verletzungen des Bedieners oder anderer Personen verursachen.
- b** Lesen Sie die Bedienungsanleitung sorgfältig durch, und machen Sie sich vor der Benutzung mit dem Inhalt vertraut (Fig.1).
- c** Ersetzen Sie beschädigte, abgenutzte oder defekte Teile.
- d** Befolgen Sie die örtlichen Recyclinganforderungen und geltenden Vorschriften.
- e** Montage
- f** Betrieb

- g** Wartung
- h** Fehlersuche und -behebung
- i** Quetschgefahr
- j** Gefahr des plötzlichen Auswurfs eines Teils
- k** Tägliche Wartung
- l** Monatliche Wartung
- m** Sicherheitsinspektion

**FR** Traduction du texte original

**Description du produit**

Cette machine a été construite avec les composants suivants:

- Vérin hydraulique
- Pompe à main
- Table de presse
- Châssis

**Utilisation prévue**

Cette presse d'atelier peut être utilisée à des fins ordinaires, telles que le montage et l'extraction de paliers, le cintrage et le redressage.

Dotée d'outils adéquats, la presse peut également servir au défonçage, à l'estampage et au sertissage.

Soyez prudent : les pièces travaillées ou leurs composants risquent d'être projetées! (Fig.3)

**But du manuel**

Ce guide contient ou décrit les sujets suivants:

Instructions d'utilisation et avertissements sécuritaires

- Spécifications de la machine
- Assemblage
- Utilisation
- Maintenance
- Inspection de sécurité
- Guide de dépannage
- Dessins de détail et pièces de rechange
- Schéma hydraulique
- Accessoires
- Déclaration CE de conformité pour les composants

**EXPLICATION DES SYMBOLES**

- a** AVERTISSEMENT ! Soyez prudent et utilisez le produit correctement. Ce produit peut causer des blessures graves, voire mortelles, à l'opérateur ou à d'autres personnes.
- b** Veuillez lire attentivement le manuel d'utilisation et assurez-vous de bien comprendre les instructions avant utilisation (Fig. 1).
- c** Remplacez les pièces endommagées, usées ou cassées.
- d** Respectez les consignes locales de recyclage et la réglementation en vigueur.
- e** Montage
- f** Utilisation
- g** Maintenance
- h** Guide de dépannage
- i** Risque d'écrasement
- j** Risque d'éjection soudaine d'une pièce
- k** Maintenance quotidienne
- l** Maintenance mensuel
- m** Inspection de sécurité

**SE** Översättning av originaltext

**Produktbeskrivning**

Denna maskin är byggd med följande komponenter:

- Hydraulcylinder
- Hand pump
- Pressbord
- Ram

**Avsedd användning**

Denna verkstadspress kan användas till allmänna pressarbeten som t.ex. montering och utpressning av lager, böckning och riktning. Med lämpliga verktyg kan pressen även användas till brotschning, prägling och krympning.

Var uppmärksam på att arbetsmaterial eller delar av arbetsmaterial kan slungas ut (Fig.3).

**Syftet med manualen**

Den här guiden innehåller eller beskriver följande ämnen:

- Instruktioner för säker användning och varningar
- Maskinspecifikationer
- Montering
- Drift
- Underhåll
- Säkerhetsunderhåll
- Felsökning
- Detaljritningar och reservdelar
- Hydrauliskt diagram
- Tillbehör
- EU Överensstämmelseförsäkring

**SYMBOLFÖRKLARING**

- a** VARNING! Var försiktig och använd produkten på rätt sätt. Den här produkten kan orsaka allvarlig eller livshotande skada för användaren och andra.
- b** Läs igenom bruksanvisningen noggrant och se till att du förstår instruktionerna innan användning (Fig.1).
- c** Byt ut skadade, slitna och trasiga delar.
- d** Följ lokala återvinningsbestämmelser och tillämpliga förordningar.
- e** Montering
- f** Drift
- g** Underhåll
- h** Felsökning
- i** Krossfara
- j** Risk för plötslig utkastning av delen
- k** Dagligt underhåll
- l** Månatligt underhåll
- m** Säkerhetsunderhåll

**FI** Alkuperäisen tekstin käännös

**Tuotekuvaus**

Tämä kone on rakennettu seuraavista komponenteista:

- Hydraulisylinteri
- Käsipumppu
- Puristuspyytä
- Rakenne

**Käyttötarkoitus**

Tämä puristin soveltuu normaaleihin puristustehtäviin, kuten laakereiden asentamiseen ja irrottamiseen, taivutukseen ja oikomiseen. Oikeilla työkaluilla puristinta voidaan käyttää myös avartamiseen, leimaamiseen tai kutistamiseen.

Varo työkappaleen tai sen osien sinkoutumista puristimesta (Fig.3).

**Käsikirjan tarkoitus**

Tämä opas sisältää tai kuvaa seuraavia aiheita:

- Turvallisuusohjeet ja varoitukset
- Koneen tekniset tiedot
- Asentaminen
- Käyttö
- Kunnossapito
- Turvatarkastukset
- Vianmääritys
- Yksityiskohtaiset piirustukset ja varaosat
- Hydraulinen kaavio
- Lisätarvikkeet
- EU Vaatimustenmukaisuuvakuutus

**MERKKIEN SELITYKSET**

- a** VAROITUS! Ole varovainen ja käytä laitetta oikein. Tämä laite voi aiheuttaa käyttäjälle tai sivullisille vakavia vahinkoja tai kuoleman.
- b** Lue käyttöohje huolellisesti ja varmista, että ymmärrät sen sisällön, ennen kuin alat käyttää konetta (Fig. 1).
- c** Vaihda vaurioituneet, kuluneet tai rikkoutuneet osat.
- d** Noudata paikallisia kierrätysvaatimuksia ja säädöksiä.
- e** Asentaminen
- f** Käyttö
- g** Kunnossapito
- h** Vianmääritys
- i** Murskausvaara
- j** Osien äkillisen irtoamisen vaara

- k** Päivittäinen huolto
- l** Kuukausittainen huolto
- m** Turvatarkastukset

**(NL)** *Vertaling van originele tekst*

**Productbeschrijving**

Deze machine is gebouwd met de volgende componenten:

- Hydraulische cylinder
- Handpomp
- Perstafel
- Structuur

**Gebruiksdoeleinden**

Deze garagepersen kunnen worden gebruikt voor algemeen voorkomende perstoepassingen, zoals bijvoorbeeld de montage en het uitdrukken van lagers, buigen en rechtmaken. Met eigen gereedschap kan de pers ook worden gebruikt voor trekfrezen, inpersen en krimpen.

Wees beducht op het gevaar van het wegslingeren van werkstukken of onderdelen ervan (Fig.3).

**Doel van de handleiding**

Deze gids bevat of beschrijft de volgende onderwerpen:

- Instructies voor veilig gebruik en Instructies
- Machine specificaties
- Assemblage
- Werking
- Onderhoud
- Inspectie van de veiligheid
- Storingzoeken
- Detailtekeningen en onderdelen
- Hydraulisch schema
- Accessoires
- EU Verklaring van overeenstemming

**VERKLARING VAN DE SYMBOLEN**

- a** WAARSCHUWING! Wees voorzichtig en gebruik het product op de juiste manier. Dit product kan ernstig of fataal letsel toebrengen aan de gebruiker of anderen.
- b** Lees de bedieningshandleiding zorgvuldig door en zorg dat u de instructies hebt begrepen voordat u het product gebruikt (Fig.1).
- c** Vervang beschadigde, versleten of defecte onderdelen.
- d** Neem de plaatselijk geldende wet- en regelgeving voor recycling in acht.
- e** Montage
- f** Werking
- g** Onderhoud
- h** Storingzoeken
- i** Gevaar voor beknelling
- j** Risico op plotseling uitwerpen van onderdeel
- k** Dagelijks onderhoud
- l** Maandelijks onderhoud
- m** Inspectie van de veiligheid

**(ES)** *Traducción del texto original*

**Descripción del producto**

Esta máquina ha sido construida con los siguientes componentes:

- Cilindro hidráulico
- Bomba de accionamiento manual
- Mesa de prensado
- Estructura de soporte

**Uso previsto**

Estas prensas de taller se pueden utilizar para trabajos de prensado comunes, como el montaje y la extracción de cojinetes, el plegado y el enderezado. Con herramientas propias, la prensa también se puede utilizar para brochar, estampar y ajustar.

Preste atención al peligro de proyección de las piezas manipuladas o partes de las mismas (Fig.3).

**Propósito del manual**

Esta guía contiene o explica los siguientes tópicos:

- Instrucciones de seguridad y advertencias
- Especificaciones de la máquina

- Montaje
- Funcionamiento
- Mantenimiento
- Inspección de seguridad
- Planos de detalle y lista de repuestos
- Diagrama hidráulico
- Accesorios
- EU declaración de conformidad sobre maquinaria

**DEFINICIÓN DE LOS SÍMBOLOS**

- a** ADVERTENCIA: Tenga cuidado y utilice el producto correctamente. Este producto puede ocasionar lesiones graves o mortales tanto al operador como a cualquier otra persona.
- b** Lea detenidamente el manual de usuario y asegúrese de que entienda las instrucciones antes de usar la máquina (Fig.1).
- c** Cambie las piezas dañadas, desgastadas o rotas.
- d** Respete los requisitos de reciclaje locales y las normas aplicables.
- e** Montaje
- f** Funcionamiento
- g** Mantenimiento
- h** Solución de problemas
- i** Peligro de aplastamiento
- j** Riesgo de eyección súbita de la pieza
- k** Mantenimiento diario
- l** Mantenimiento mensual
- m** Inspección de seguridad

**(RU)** *Перевод оригинального текста*

**Описание изделия**

Эта машина была построена из следующих компонентов:

- Гидравлический цилиндр
- Ручной насос
- Стол прессовый
- несущая конструкция

**Предназначение**

Этот пресс для мастерской предназначен для выполнения обычных работ в цехе, например монтажа и демонтажа подшипников, сгибания, выпрямления и т. д. Вместе с подходящими инструментами может использоваться для прошивных, чеканочных и подгибочных работ. Соблюдайте осторожность из-за опасности выброса частей заготовок и т. д. (Fig.3).

**Цель руководства**

Это руководство содержит или объясняет следующие темы:

- Предупреждения и инструкции по безопасному применению
- Технические характеристики машины
- Сборка
- Эксплуатация
- Техническое обслуживание
- Проверка обеспечения безопасности
- Диагностика неисправностей
- Детальные чертежи и запчасти
- Гидравлическая схема
- Аксессуары

**УСЛОВНЫЕ ОБОЗНАЧЕНИЯ НА ИЗДЕЛИИ**

- a** ПРЕДУПРЕЖДЕНИЕ! Соблюдайте осторожность и правила эксплуатации изделия. Изделие может стать причиной тяжелой травмы или смерти оператора и окружающих.
- b** Перед началом работы внимательно прочитайте руководство по эксплуатации и убедитесь, что понимаете приведенные здесь инструкции (Fig.1).
- c** Замените поврежденные, сломанные или изношенные детали.
- d** Соблюдайте местное законодательство и действующие нормы в области переработки.
- e** Сборка
- f** Эксплуатация
- g** Техническое обслуживание
- h** Диагностика неисправностей
- i** Опасность раздавить
- j** Риск внезапного выброса детали
- k** Ежедневное обслуживание
- l** Ежемесячное обслуживание
- m** Проверка обеспечения безопасности

**IT** Traduzione del testo originale

### Descrizione del prodotto

Questa macchina è stata costruita con i seguenti componenti:

- Cilindro idraulico
- Pompa a mano
- Tavolo di pressatura
- Struttura

### Utilizzo previsto

Questa pressa da officina è stata concepita per le normali attività di officina, come il montaggio e lo smontaggio dei cuscinetti, la piegatura e la raddrizzatura, ecc. Utilizzando strumenti adeguati, si può impiegare anche per brocciatura, lavorazioni a sbalzo e crimpatura. Attenzione al rischio di espulsione di componenti dai semilavorati (Fig. 3).

### Scopo del manuale

Questa guida contiene o descrive i seguenti argomenti:

- Istruzioni per un uso sicuro e avvertenze
- Specifiche della macchina
- Montaggio
- Operazione
- Manutenzione
- Controllo di sicurezza
- Risoluzione dei problemi
- Disegni dettagliati e pezzi di ricambio
- Schema idraulico
- Accessori
- Dichiarazione di conformità UE

### SIMBOLOGIA

- a** AVVERTENZA! Prestare attenzione e utilizzare il prodotto correttamente. Il prodotto può causare gravi lesioni o morte dell'operatore o altre persone.
- b** Prima dell'uso, leggere per intero il manuale dell'operatore e accertarsi di aver compreso le istruzioni (Fig. 1).
- c** Sostituire le parti danneggiate, usurate o rotte.
- d** Rispettare le norme locali sul riciclaggio e le normative vigenti.
- e** Montaggio
- f** Utilizzo
- g** Manutenzione
- h** Risoluzione dei problemi
- i** Pericolo di schiacciamento
- j** Rischio di espulsione improvvisa del pezzo
- k** Manutenzione giornaliera
- l** Manutenzione mensile
- m** Controllo di sicurezza

**CZ** Překlad původního textu

### Popis výrobku

Tento stroj obsahuje následující součásti:

- Hydraulický válec
- Ruční čerpadlo
- Lisovací stůl
- Rám

### Zamýšlené použití

Tento dílenský lis se používá při běžných pracích v dílně, jako je montáž a demontáž ložisek, ohýbání, rovnání atd. V kombinaci s vhodnými nástroji jej lze použít také při protahování, ražbě a zahýbání okrajů. Věnujte pozornost riziku vymrštění dílů z výstřižků atd.

### Účel tohoto návodu

Tento návod obsahuje nebo popisuje následující témata:

- Pokyny pro bezpečné použití a varování
- Specifikace stroje
- Sestavení
- Provoz
- Údržba
- Bezpečnostní prohlídka
- Řešení potíží
- Podrobné výkresy a náhradní díly
- Schéma hydraulického systému
- Příslušenství

- ES prohlášení o shodě pro strojní zařízení

### VYSVĚTLENÍ SYMBOLŮ

- a** UPOZORNĚNÍ! Buďte opatrní a používejte výrobek správným způsobem. Tento výrobek může způsobit vážný úraz či usmrcení obsluhy nebo jiných osob.
- b** Před použitím si pozorně přečtěte návod k obsluze a ujistěte se, že rozumíte uvedeným pokynům (Fig. 1).
- c** Poškozené, opotřebované nebo rozbité díly vyměňte.
- d** Dodržujte místní požadavky na recyklaci a platné předpisy.
- e** Sestavení
- f** Provoz
- g** Údržba
- h** Řešení potíží
- i** Nebezpečí rozdrčení
- j** Nebezpečí náhlého vymrštění dílu
- k** Každodenní údržba
- l** Měsíční údržba
- m** Bezpečnostní prohlídka

**SK** Preklad pôvodného textu

### Popis výrobku

Tento stroj bol zostavený s nasledujúcimi komponentmi:

- Hydraulický valec
- Ručné čerpadlo
- Lisovací stôl
- Rám

### Zamýšľané použitie

Tento dielenský lis je určený na bežné práce v dielni, ako je montáž a demontáž ložísk, ohýbanie a vyrovnávanie atď. Pri použití vhodných nástrojov sa môže použiť aj na preťahovanie, razenie a krimpovanie. Dávajte pozor na riziko vysunutia dielov z polovýrobov atď.

### Účel návodu

Táto príručka obsahuje alebo opisuje ďalšie témy:

- Pokyny pre bezpečné používanie a varovania
- Špecifikácie stroja
- Montáž
- Prevádzka
- Údržba
- Bezpečnostná kontrola
- Riešenie problémov
- Detailné výkresy a náhradné diely
- Hydraulická schéma
- Príslušenstvo
- ES Vyhlásenie o zhode pre strojové zariadenia

### KLÚČ K SYMBOLOM

- a** VAROVANIE! Buďte opatrný a používajte výrobok správne. Tento výrobok môže spôsobiť vážne zranenie alebo smrť obsluhy alebo iných osôb.
- b** Pozorne si prečítajte návod na obsluhu a pred použitím sa uistite, že ste pokynom porozumeli (Fig. 1).
- c** Poškodené, opotrebované alebo zlomené diely vymeňte
- d** Dodržiavajte miestne požiadavky na recykláciu a platné predpisy.
- e** Montáž
- f** Prevádzka
- g** Údržba
- h** TRiešenie problémov
- i** Nebezpečenstvo pomliaždenia
- j** Riziko náhleho vysunutia dielu
- k** Denná údržba
- l** Mesačná údržba
- m** Bezpečnostná kontrola

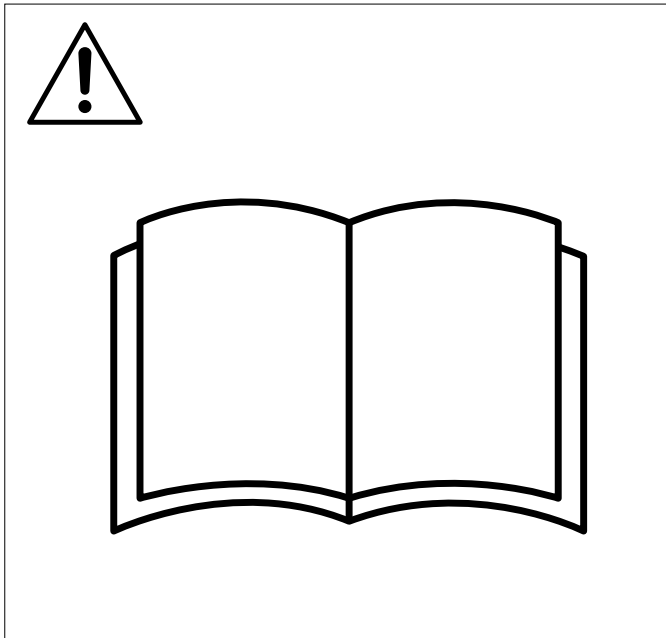

Fig.1

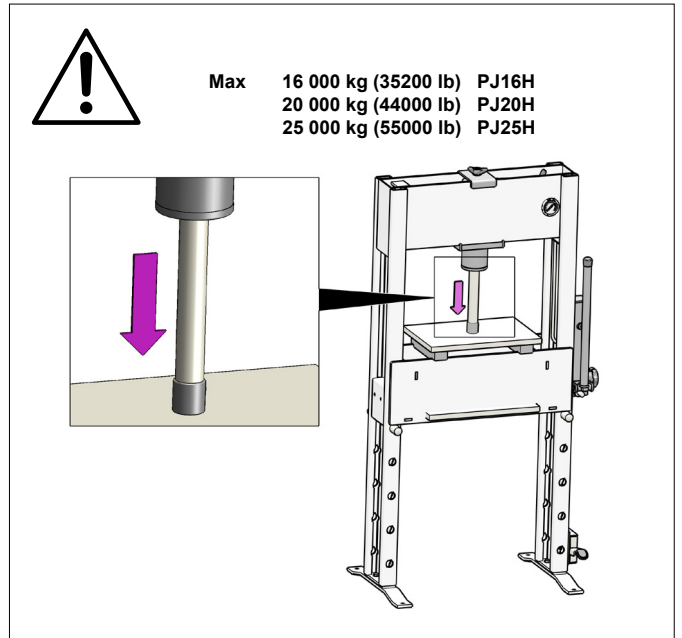

Fig.2

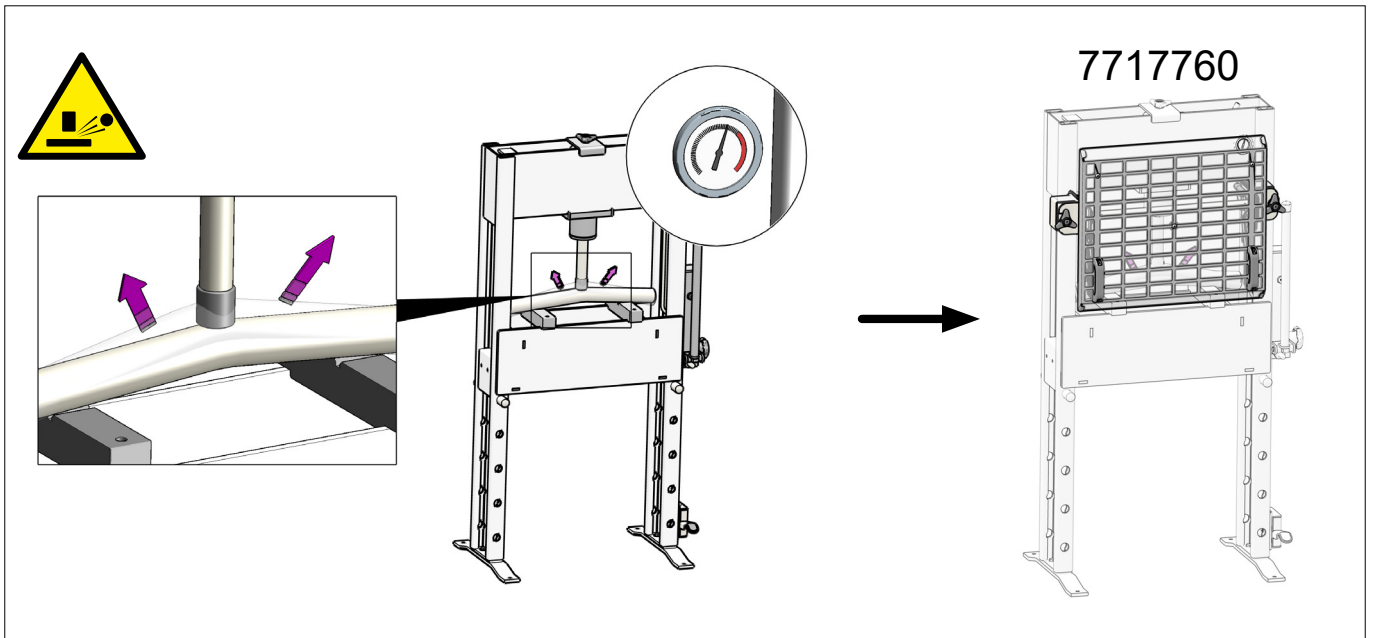

Fig.3

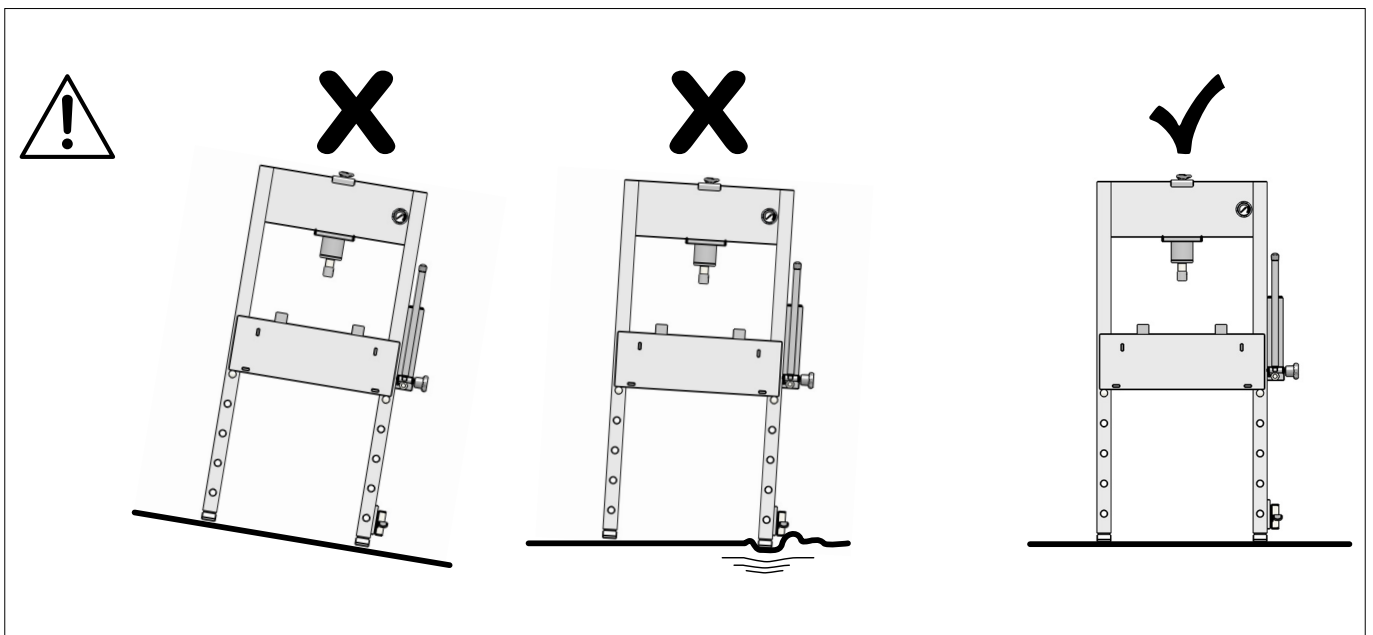

Fig.4

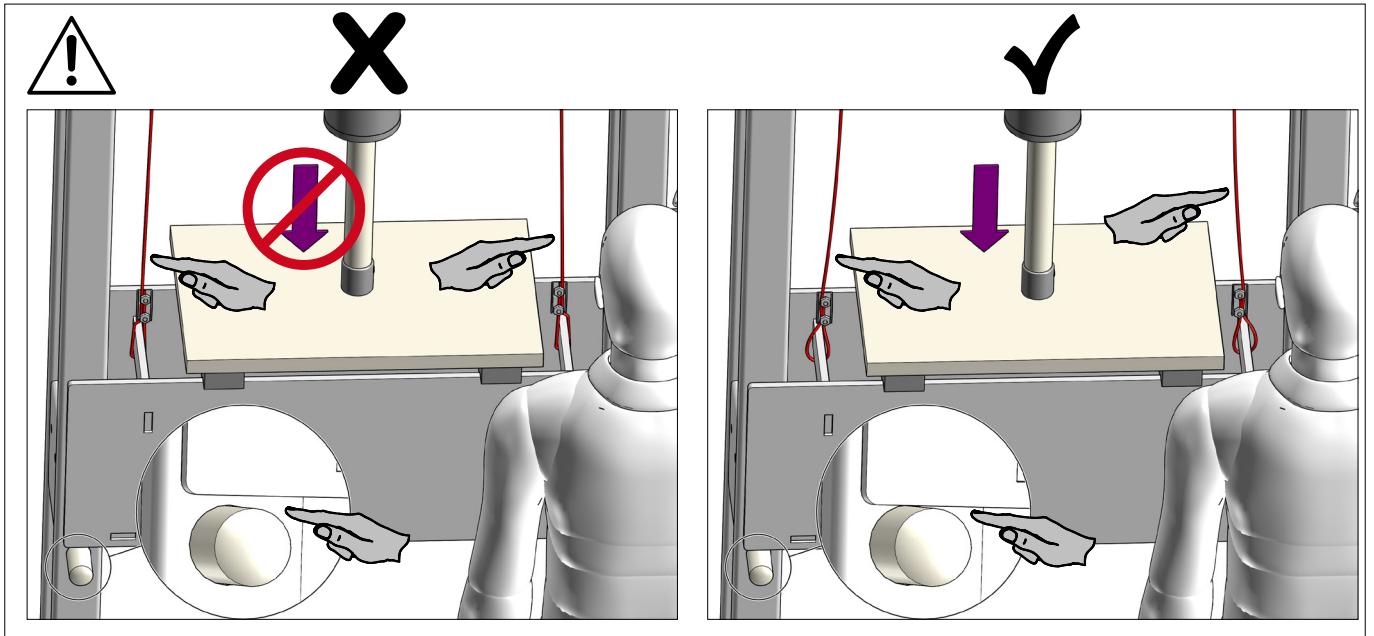

Fig.5

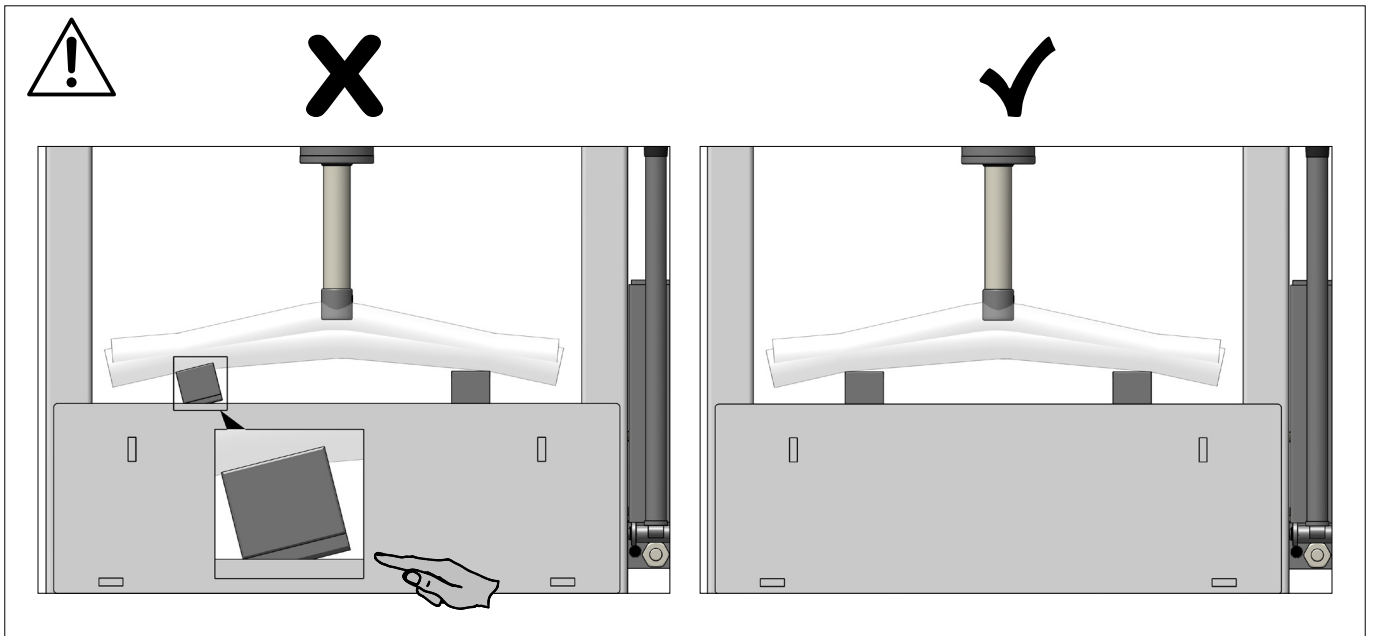

Fig.6

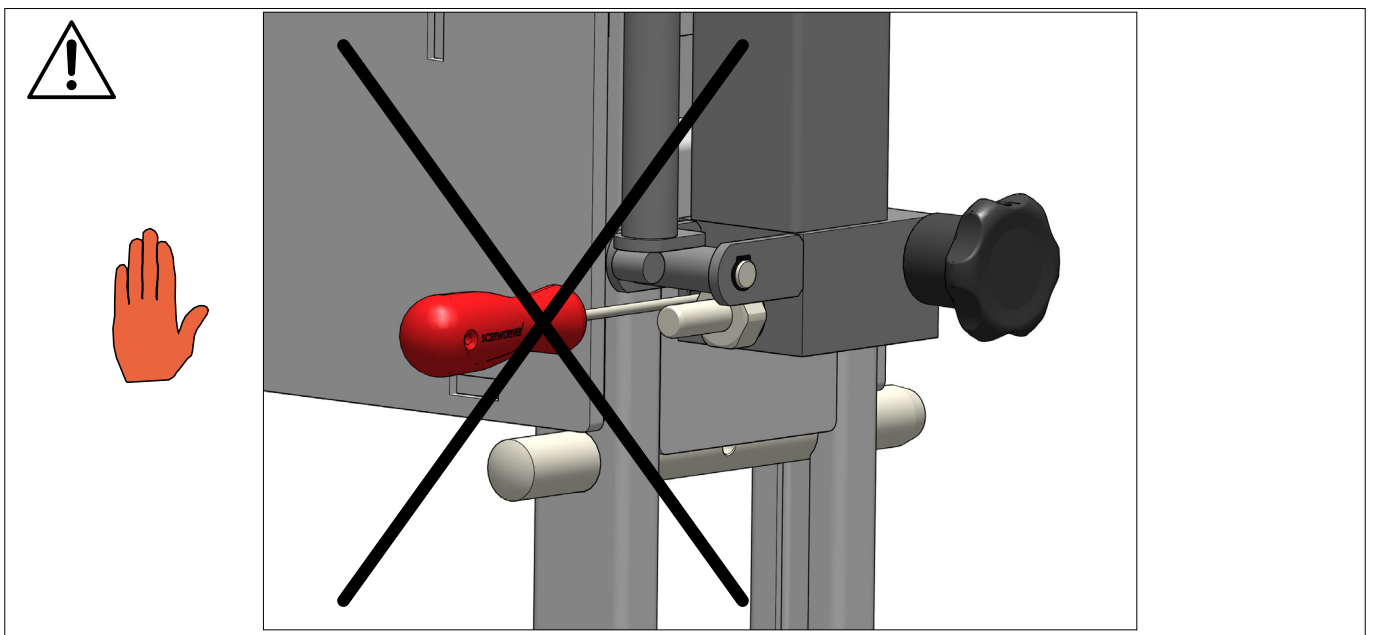

Fig.7

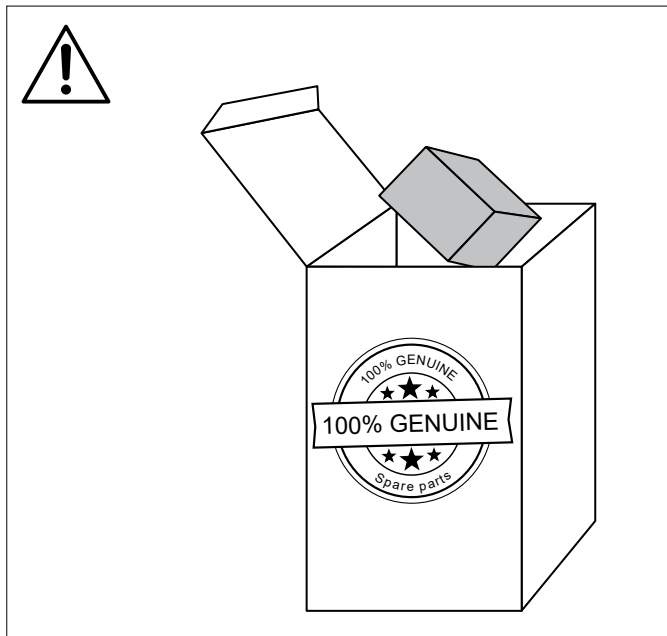

Fig.8

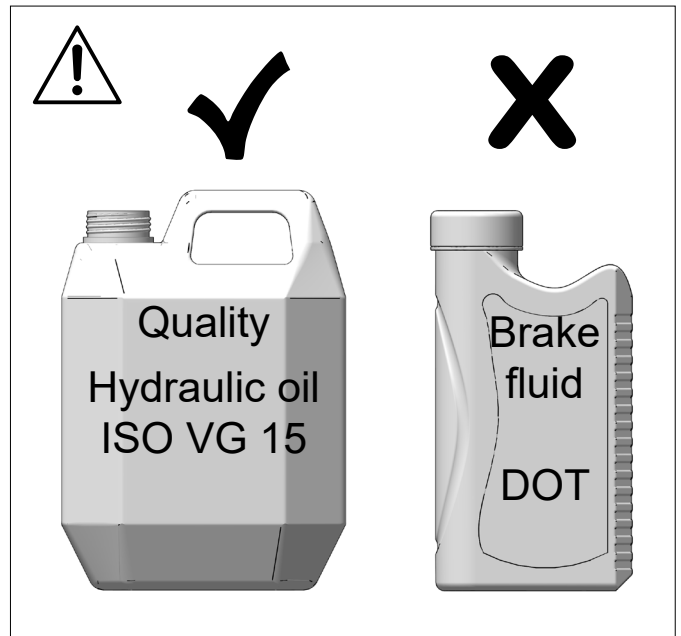

Fig.9

## Specifications

### PJ16H

16 t  
900 mm  
535 mm  
1644 mm  
150 mm  
130 kg  
6 - 10 bar  
320 bar  
ISO VG 15  
0,9 l  
-20 / +50°C  
50 dB(A)

### PJ20H

20 t  
900 mm  
535 mm  
1644 mm  
150 mm  
130 kg  
6 - 10 bar  
400 bar  
ISO VG 15  
0,9 l  
-20 / +50°C  
50 dB(A)

### PJ25H

25 t  
900 mm  
535 mm  
1644 mm  
150 mm  
134 kg  
6 - 10 bar  
500 bar  
ISO VG 15  
0,9 l  
-20 / +50°C  
50 dB(A)

### Specifikationer

Fuld kapacitet  
Bredde, (w)  
Dybde, (d)  
Højde, (h)  
Slaglængde, (s)  
Vægt  
Luftforsyning  
Hydraulisk tryk  
Hydraulik olie  
Oliemængde  
Temperaturområde  
Lydtryksniveau

### Specifications

Capacity  
Width, (w)  
Depth, (d)  
Height, (h)  
Stroke, (s)  
Weight  
Air supply  
Hydraulic pressure  
Hydraulic oil  
Oil quantity  
Temperature range  
Sound pressure level

### Spezifikationen

Kapazität  
Breite, (w)  
Tiefe, (d)  
Höhe, (h)  
Kolbenhub, (s)  
Gewicht  
Betriebsdruck  
Hydraulikdruck  
Hydrauliköl  
Ölmenge  
Temperaturbereich  
Schalldruckpegel

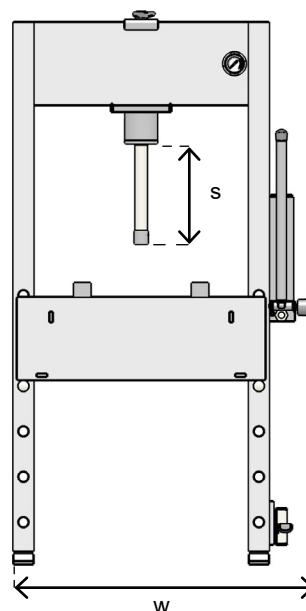
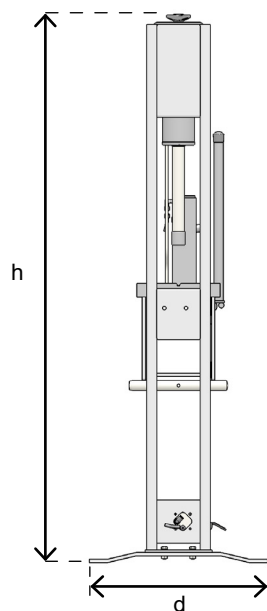



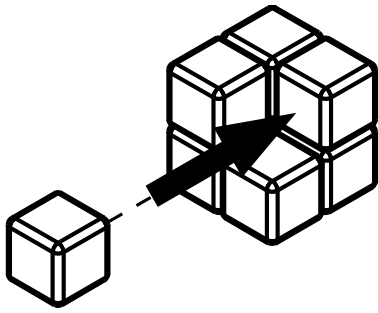

- Ⓚ NO Montering
- Ⓒ GB Assembly
- Ⓓ DE Montage
- Ⓕ FR Assemblage
- Ⓔ SE Montering
- Ⓕ FI Asentaminen
- Ⓖ NL Assemblage
- Ⓔ ES Montaje
- ⒮ RU Сборка
- Ⓘ IT Montaggio
- Ⓒ CZ Sestavení
- Ⓐ SK Montáž

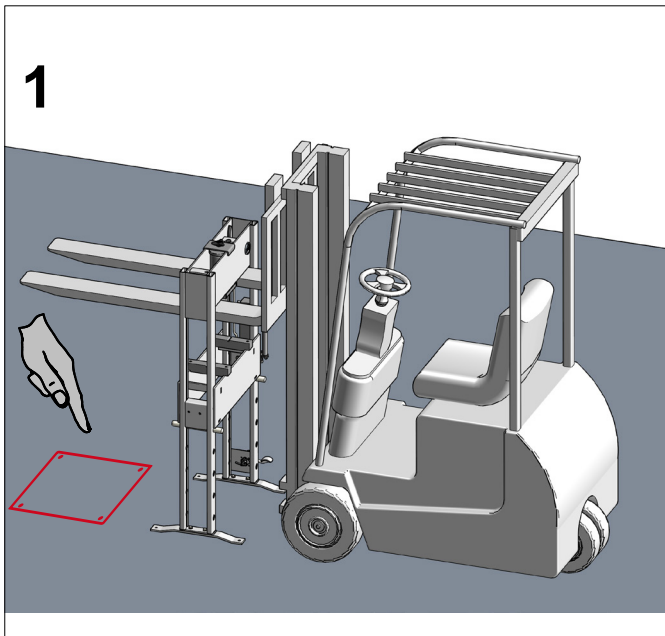

Fig.10

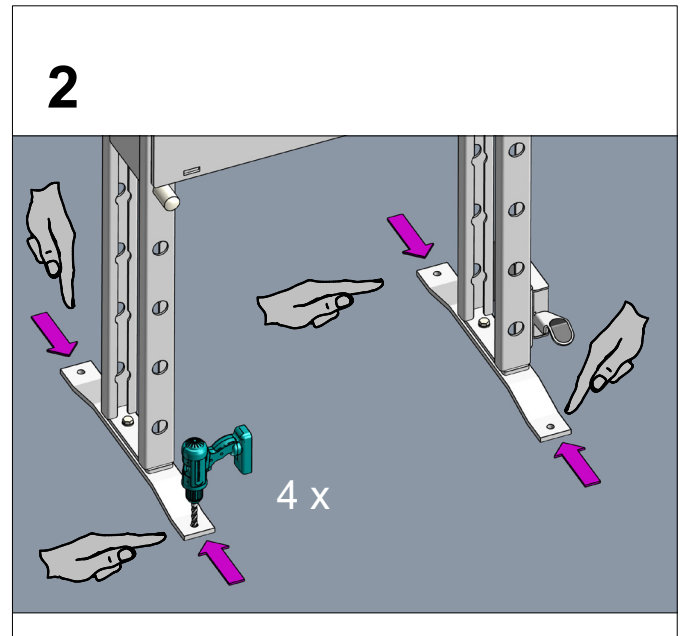

Fig.11

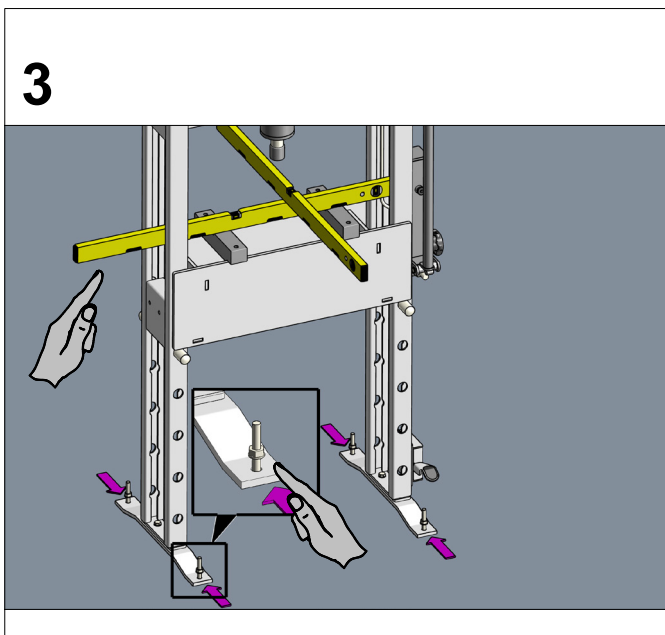

Fig.12

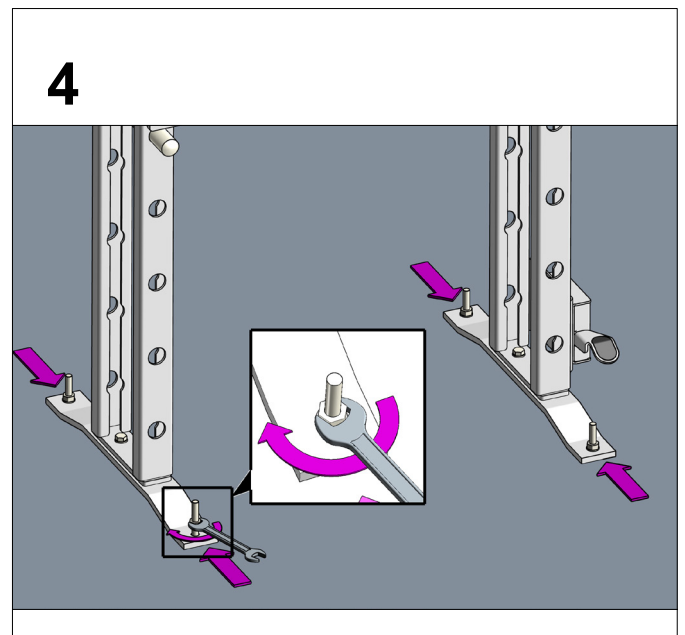

Fig.13

5

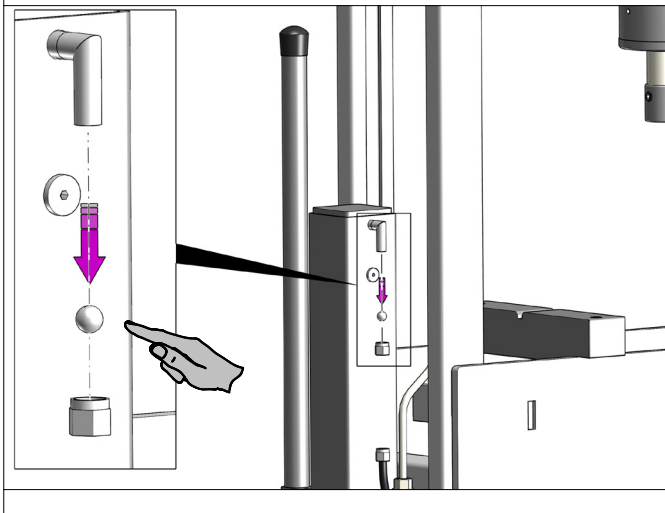

Fig.14

6

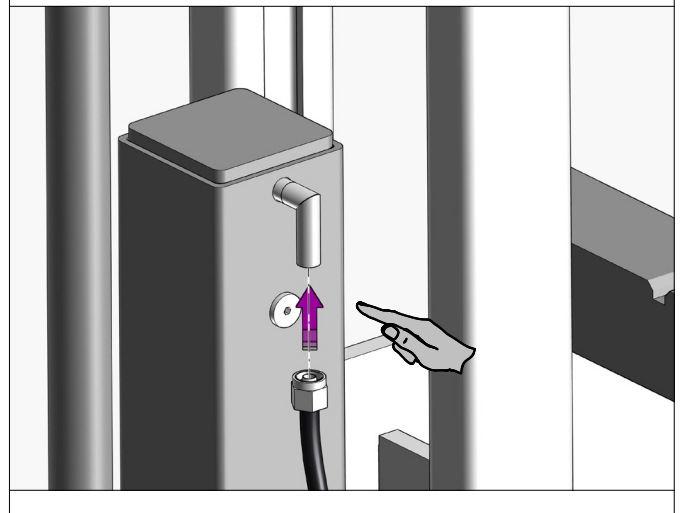

Fig.15

7

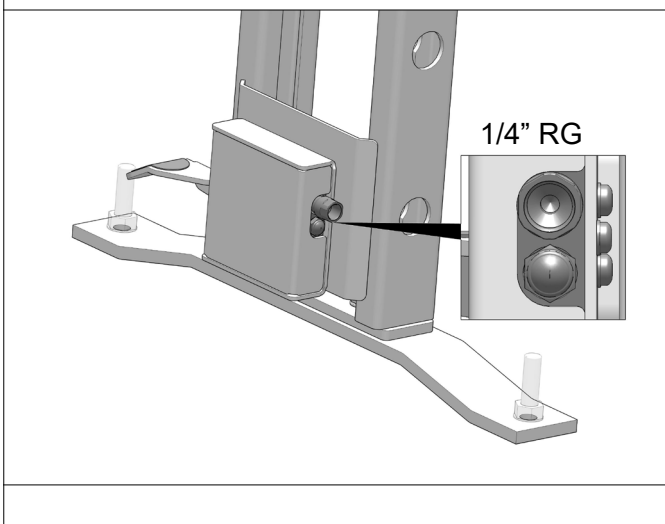

Fig.16

8

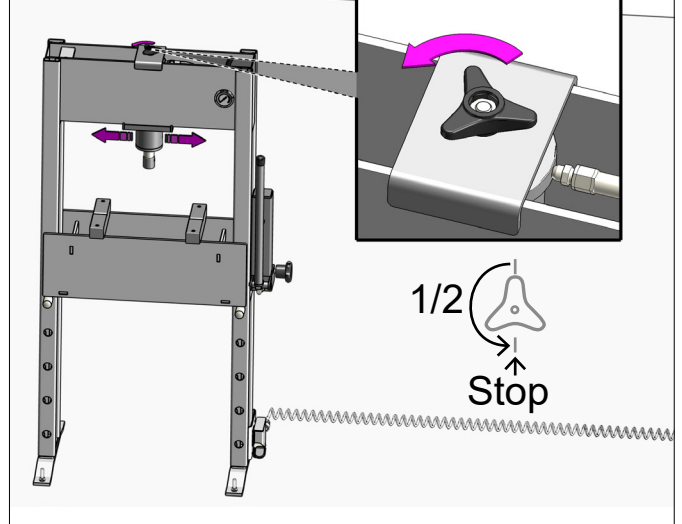

Fig.17

9

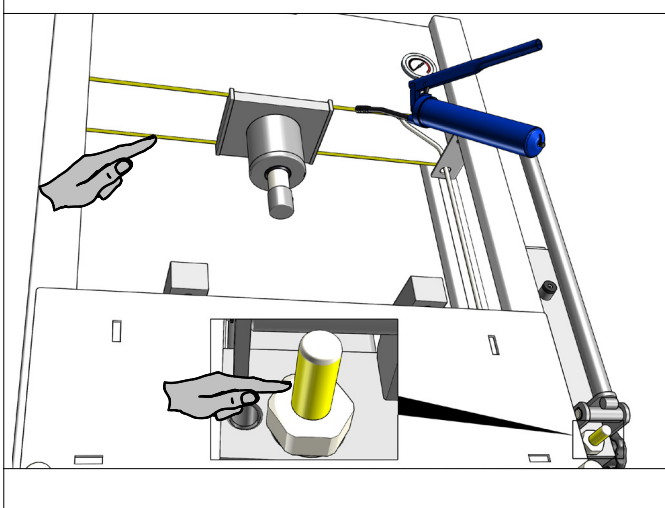

Fig.18

10

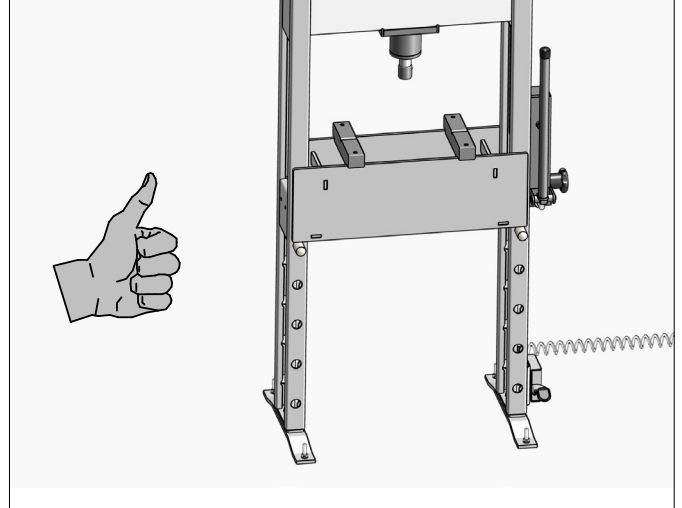
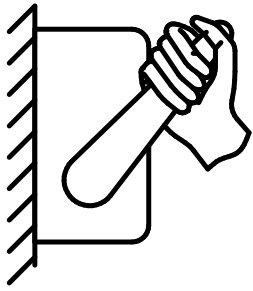

Fig.19



- ⓀⓃ (DK) (NO) **Betjening**
- ⓀⓃ (GB) **Operation**
- ⓀⓃ (DE) **Bedienung**
- ⓀⓃ (FR) **Utilisation**
- ⓀⓃ (SE) **Drift**
- ⓀⓃ (FI) **Käyttö**
- ⓀⓃ (NL) **Werking**
- ⓀⓃ (ES) **Funcionamiento**
- ⓀⓃ (RU) **Эксплуатация**
- ⓀⓃ (IT) **Utilizo**
- ⓀⓃ (CZ) **Provoz**
- ⓀⓃ (SK) **Prevádzka**

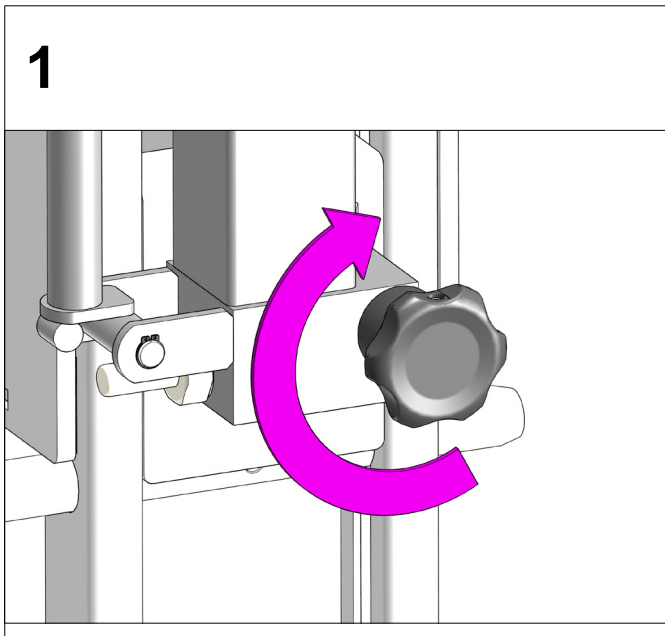

Fig.20

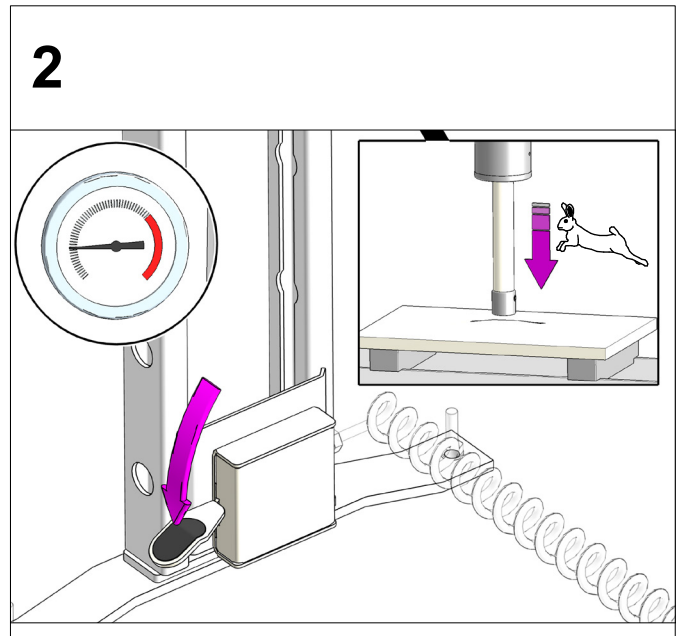

Fig.21

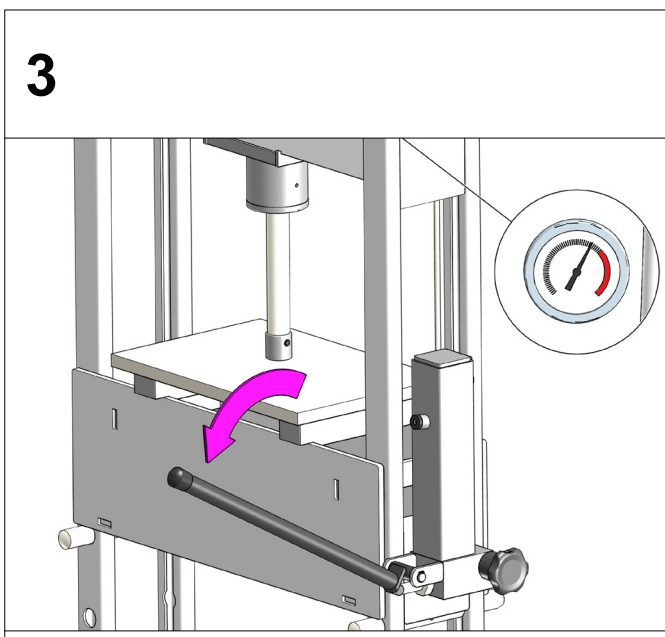

Fig.22

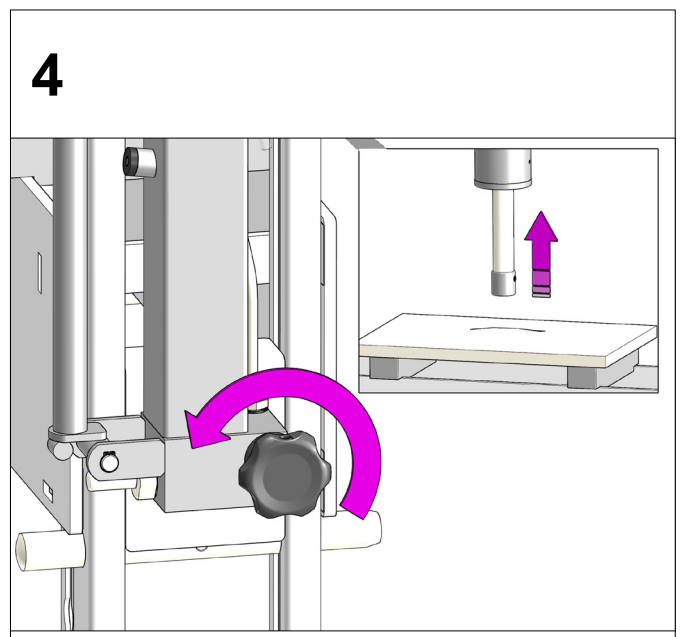
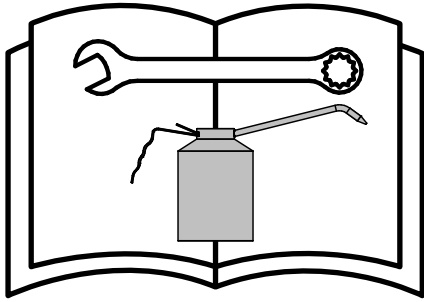

Fig.23



- DK Vedligeholdelse** - Vedligehold og reparation må kun foretages af kvalificeret personale.
- NO Users Maintenance** - Maintenance and repair must always be carried out by qualified personnel.
- DE Wartung** - Wartungs- und Reparaturarbeiten dürfen nur von qualifiziertem Personal durchgeführt werden.
- FR Maintenance** - La maintenance et les réparations doivent toujours être effectuées par un personnel qualifié.

- SE Underhåll** - Underhåll och reparationer måste alltid utföras av utbildad personal.
- FI Kunnossapito** - Kunnossapitotehtävissä ja korjauksissa tarvitaan aina ammattitaitoista henkilöä.
- NL Onderhoud** - Onderhoudswerkzaamheden en herstellingen moeten steeds door bevoegd personeel worden uitgevoerd.
- ES Mantenimiento** - El mantenimiento y las reparaciones deben ser ejecutados por personal calificado.
- RU Техническое обслуживание** - Техническое обслуживание и ремонт должны выполняться только квалифицированным персоналом.
- IT Manutenzione** - Manutenzione e riparazione devono essere sempre effettuate da personale qualificato.
- CZ Údržba** - Údržbu a opravy musí provádět vždy kvalifikovaní pracovníci.
- SK Údržba** - Údržbu a opravy musí vždy vykonávať kvalifikovaný personál.

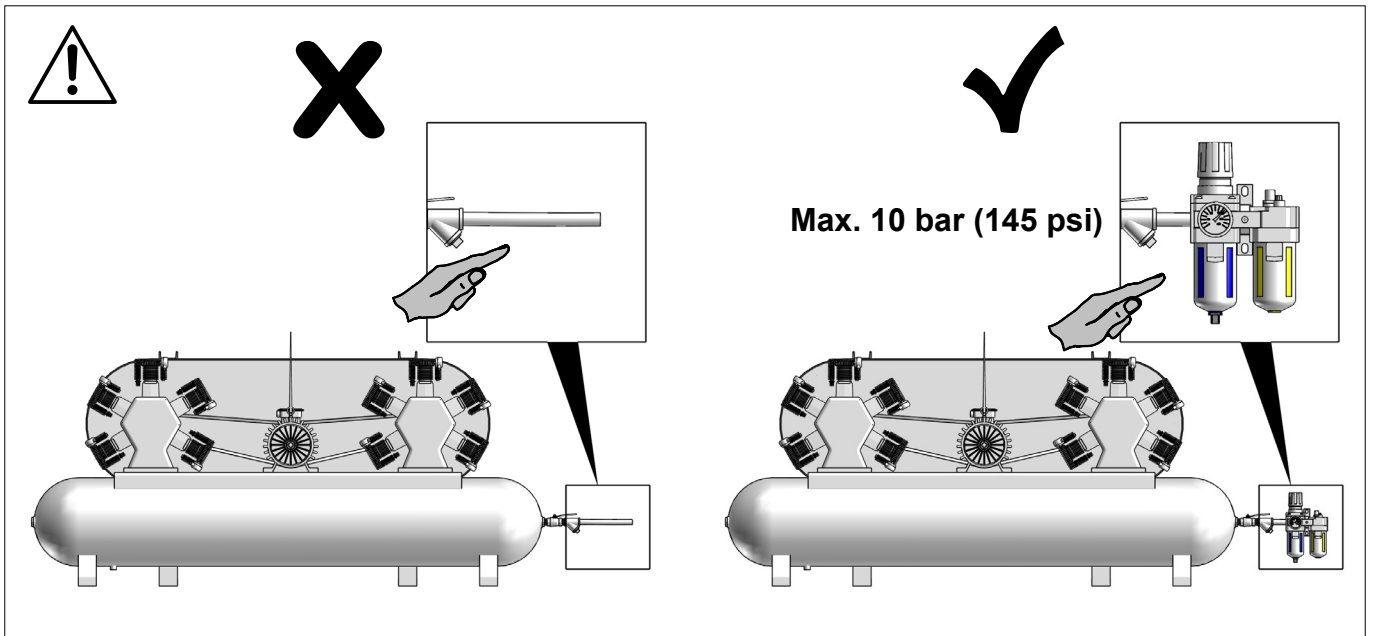

Fig.24

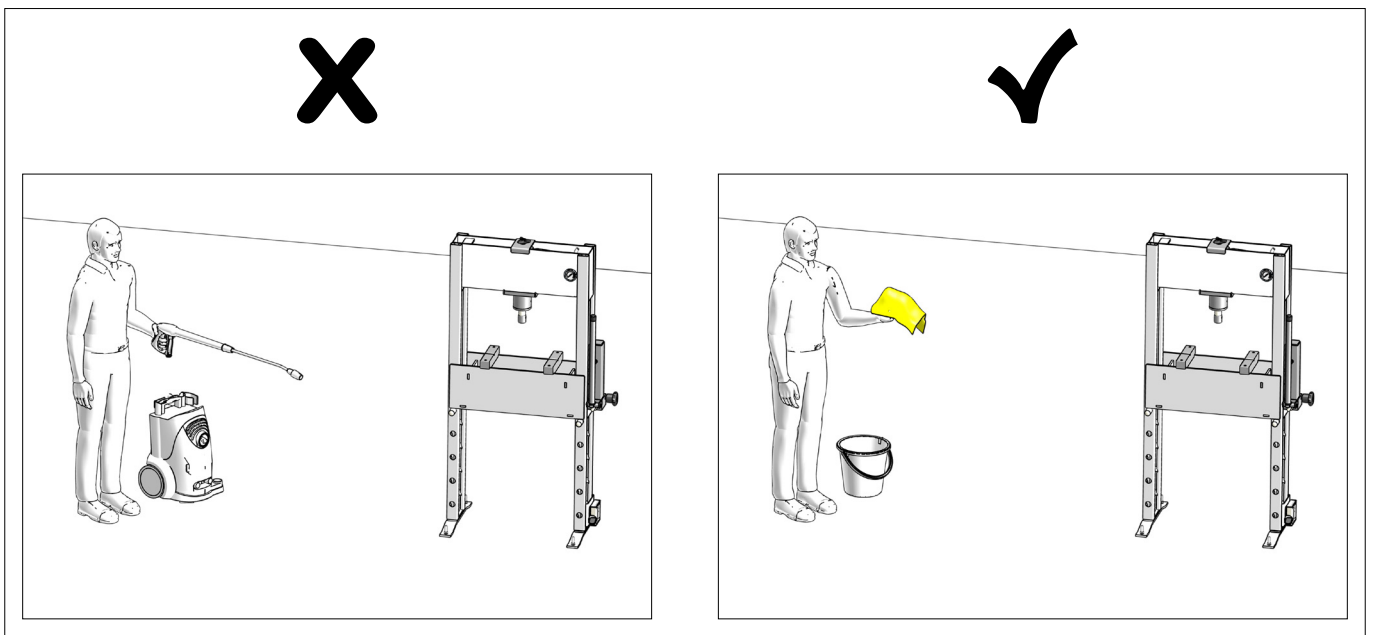
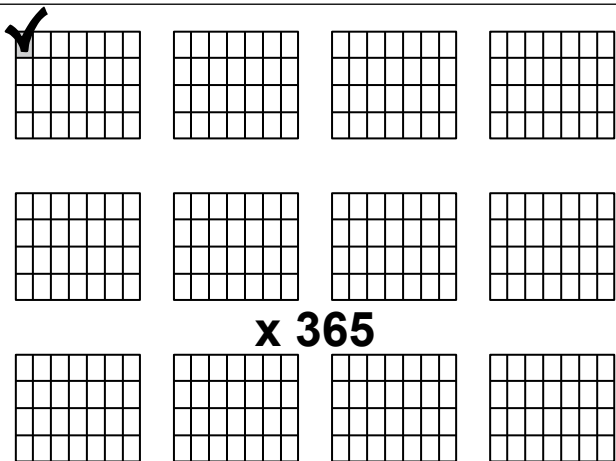

Fig.25

2023



- Ⓚ (DK) Dagligt
- Ⓚ (NO) Dagligt
- Ⓚ (GB) Daily
- Ⓚ (DE) Tägliche Inspektion
- Ⓚ (FR) Tous les jours
- Ⓚ (SE) Dagligen
- Ⓚ (FI) Päivittäin
- Ⓚ (NL) Dagelijks
- Ⓚ (ES) Diariamente
- Ⓚ (RU) Ежедневно
- Ⓚ (IT) Operazioni quotidiane
- Ⓚ (CZ) Denní
- Ⓚ (SK) Denne

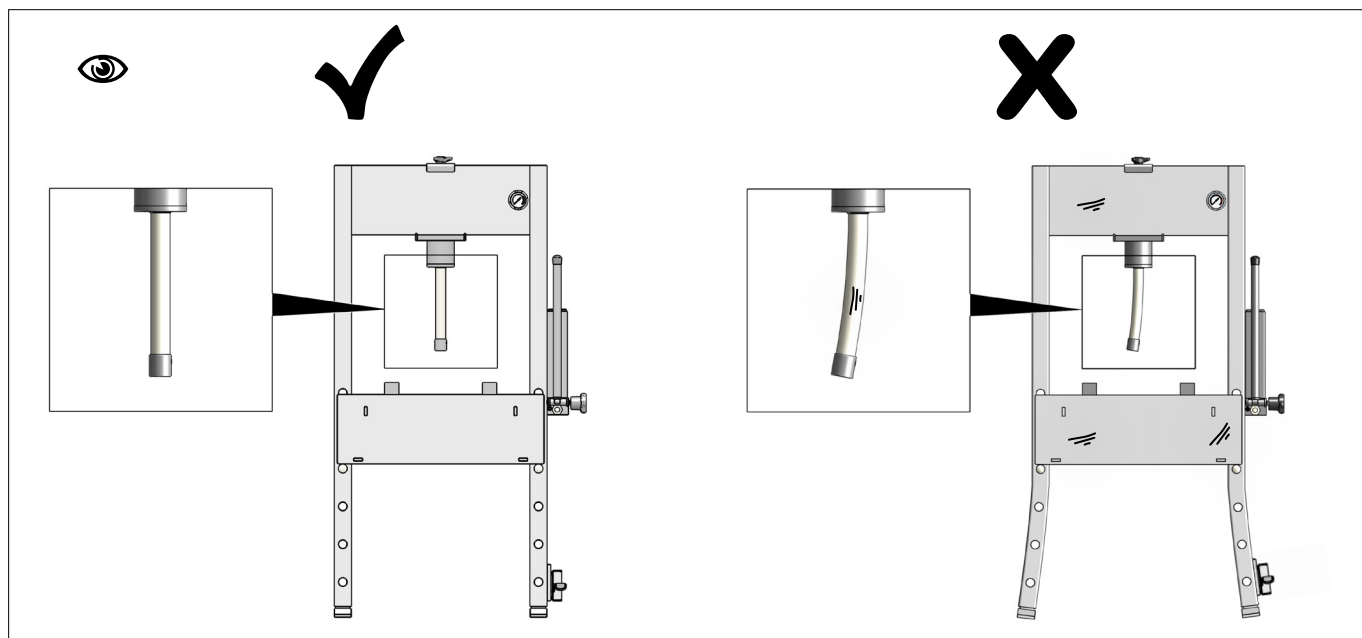

Fig.26

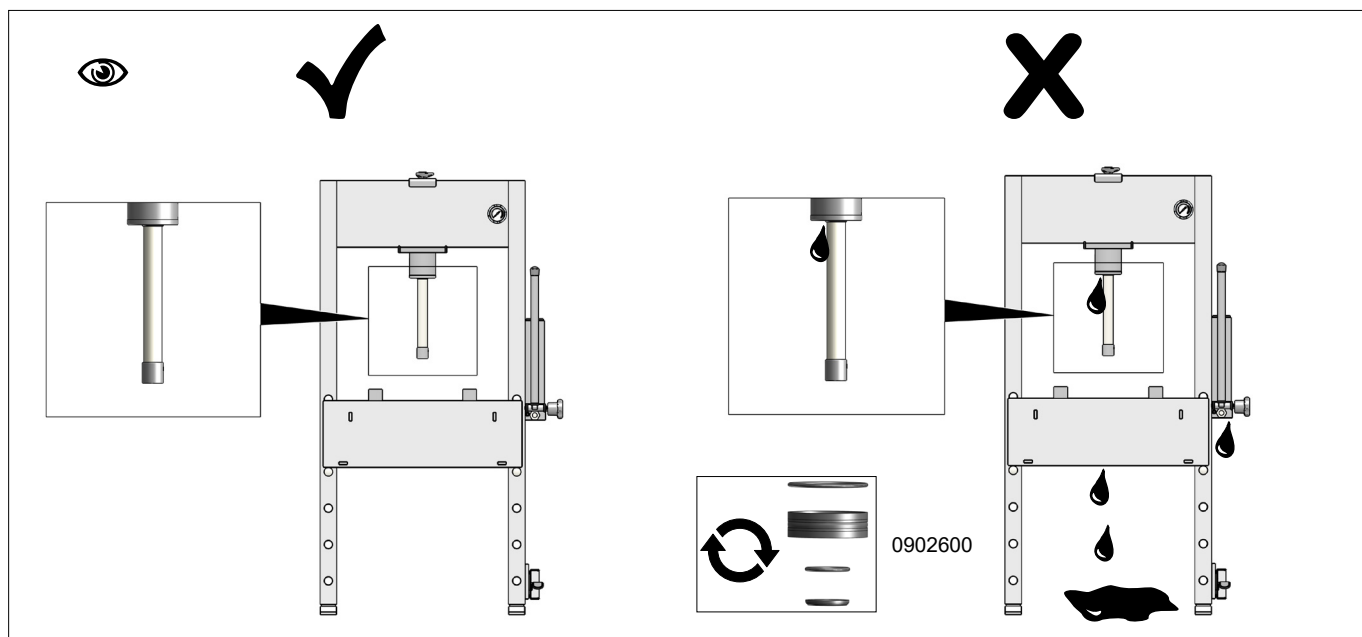
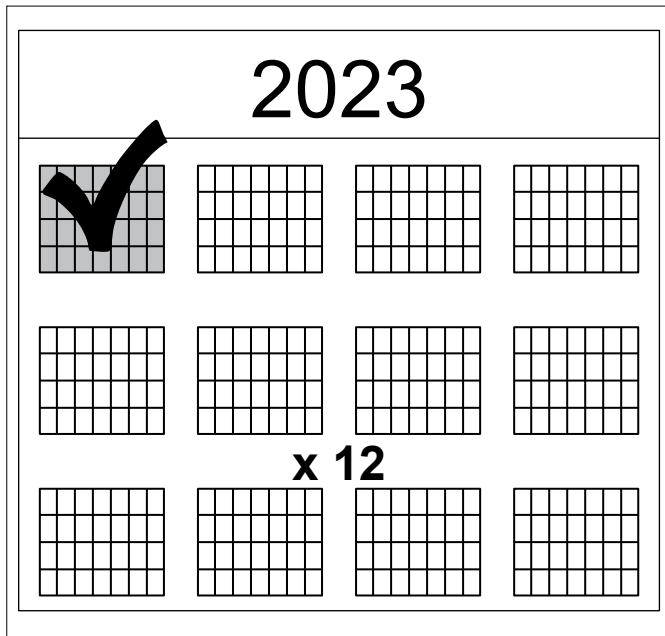

Fig.27



- Ⓚ (DK) Ⓚ (NO) **Månedligt**
- Ⓚ (GB) **Monthly**
- Ⓚ (DE) **Monatliche Inspektion**
- Ⓚ (FR) **Tous les mois**
- Ⓚ (SE) **Varje månad**
- Ⓚ (FI) **Kerran kuukaudessa**
- Ⓚ (NL) **Maandelijks**
- Ⓚ (ES) **Mensualmente**
- Ⓚ (RU) **Ежемесячно**
- Ⓚ (IT) **Operazioni mensili**
- Ⓚ (CZ) **Měsíční**
- Ⓚ (SK) **Mesačne**

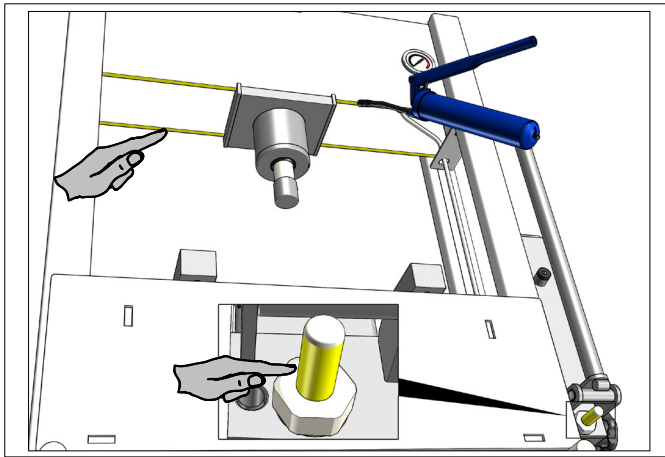
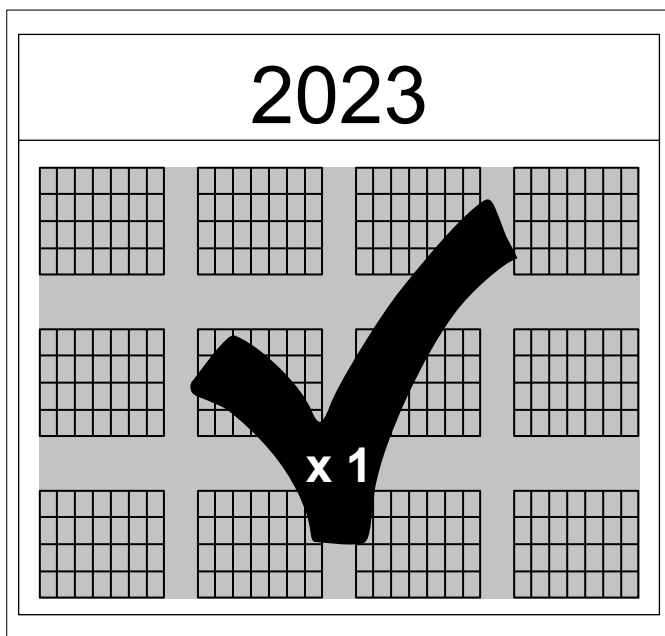

Fig.28



- Ⓚ (DK) **Sikkerhedsmæssige eftersyn**
- Ⓚ (NO) I henhold til nationale bestemmelser – dog mindst en gang om året – skal følgende kontrolleres af en sagkyndig:
  - Skader og unormalt slid (Fig.26)
  - Overtryksventilens funktion
  - Slangere, cylindre og pumpe for utætheder (Fig.27)
  - Svejsninger
  - Mærkater af sikkerhedsmæssig betydning er læsbare
  - Cylinderophæng
  - Wiren på et eftermonteret wirespil kontrolleres for slid og beskadigelser.
- Ⓚ (GB) **Safety Inspection**
- According to national legislation – at least once a year – the jack must be inspected by a professional for:
  - Damage, wear and tear (Fig.26)
  - Adjustment of the safety valve
  - Hoses, cylinder and pump unit for leaks (Fig.27)
  - Weld joints
  - Furthermore all safety labels must be checked to ensure that they are legible.
  - Cylinder support.
  - If a winch has been mounted check the wire for wear and tear.
- Ⓚ (DE) **Sicherheitsinspektion**
- Gemäß einschlägiger nationaler Bestimmungen, jedoch mindestens einmal pro Jahr, sind folgende Punkte durch einen Sachkundigen zu überprüfen:
  - Schäden und ungewöhnliche Abnutzung (Fig.26)
  - Einstellung des Überdruckventils

- Dichtigkeit von Schläuchen, Zylinder und Pumpe (Fig. 27)
- Schweißverbindungen
- Lesbarkeit wichtiger Sicherheitshinweise
- Unterstützung des Zylinders
- Bei ggf. vorhandener Winde sind die Drahtseile auf Verschleiß und Schäden zu kontrollieren.

### FR Inspection de sécurité

Selon la législation nationale – au moins une fois par an – le cric et la selle de levage doivent être inspectés par un professionnel :

- Dommages et usure (Fig. 26)
- Réglage de la soupape de sécurité
- Flexibles, cylindre et pompe pour les fuites (Fig. 27)
- Joints de soudure
- Toutes les étiquettes de sécurité doivent être vérifiées pour s'assurer qu'elles sont lisibles.
- Support du cylindre
- Contrôlez l'usure et l'endommagement éventuel du câble du treuil rétro-monté.

### SE Säkerhetsunderhåll

Enligt nationella bestämmelser – dock minst en gång per år – måste domkraften kontrolleras av en sakkunnig med avseende på följande punkter:

- Slitage (Fig. 26)
- Justering av säkerhetsventiler
- Slangar, eventuellt läckage från cylinder och pumpenhet (Fig. 27)
- Svetsfogar
- Vidare måste alla säkerhetsdekaler kontrolleras för att säkerställa att de är läsliga
- Cylinderstöd
- Vajern på en eftermonterad vajervinsch kontrolleras för slitage och skador.

### FI Turvatarkastukset

Asiantuntijan on tarkastettava nostimen toiminta kansallisten määräysten mukaan, kuitenkin vähintään kerran vuodessa:

- Vauriot ja yleinen kuluminen (Fig. 26)
- Varoventtiilin säätö
- Letkut, sylinterin ja pumpun vuodot (Fig. 27)
- Hitsausliitokset
- Myös kaikkien varoitustarjosten luettavuus on tarkastettava
- Sylinterin tuki
- Hänen on tarkastettava puristimeen myöhemmin asennetun vajerivinsin vajeri kulumisen ja vaurioiden varalta.

### NL Inspectie van de veiligheid

Volgens de nationale wetgeving moet de krik - ten minste een keer per jaar - worden gecontroleerd door een professional:

- Schade en slijtage (Fig. 26)
- Afstelling van het veiligheidsventiel
- Slangen, cilinder en pompeenheid op lekken (Fig. 27)
- Lasverbindingen
- Bovendien moeten alle veiligheidslabels worden gecontroleerd om ervoor te zorgen dat ze leesbaar zijn
- Cilindersteun
- De kabel op een achteraf gemonteerde lier moet op slijtage en beschadigingen worden gecontroleerd.

### ES Inspección de seguridad

De acuerdo con la legislación nacional, el elevador debe ser inspeccionado por un profesional al menos una vez al año. Deben inspeccionarse:

- Daños y desgaste (Fig. 26)
- Ajuste de la válvula de seguridad
- Fugas en la unidad de la bomba, el cilindro y las mangueras (Fig. 27)
- Uniones soldadas
- Además, se deben comprobar todas las etiquetas de seguridad para asegurarse de que son legibles
- Soporte del cilindro.
- Si se ha montado un polipasto compruebe el desgaste del cable.

### RU Проверка обеспечения безопасности

Согласно местному законодательству по крайней мере один раз в год домкрат должен проверяться специалистом на предмет наличия:

- Повреждений и износа (Fig. 26)
- Правильности регулировки предохранительного клапана
- На предмет герметичности шлангов, цилиндра и насосного агрегата (Fig. 27)
- Сварные соединения
- Кроме того, все предупреждающие этикетки должны проверяться на предмет их разборчивости
- Опора цилиндра
- If a winch has been mounted check the wire for wear and tear.

### IT Controllo di sicurezza

In base alla normativa nazionale, almeno una volta l'anno è necessario sottoporre il sollevatore al controllo di un professionista, che verificherà la presenza di:

- Danni e usura (Fig. 26)
- Regolazione della valvola di sicurezza
- Perdite dei tubi, dei cilindri e dell'unità di pompaggio (Fig. 27)
- Saldare i giunti
- Inoltre, è necessario controllare l'integrità e la perfetta leggibilità di tutte le etichette di sicurezza
- Supporto cilindri
- Se è stato montato un argano, controllare il cavo per usura.

### CZ Bezpečnostní pokyny

V souladu s vnitrostátními právními předpisy musí být minimálně jednou za rok kontrolován lis odborníkem ohledně škod:

- Neobvyklých opotřebení a trhlin (Fig. 26).
- Netěsnosti na hadicích, válci a jednotce čerpadla (Fig. 27)
- Nastavení pojistného ventilu
- Svarové spoje
- Kromě toho jsou všechny bezpečnostní štítky čitelné.
- Podpěra válce.
- V případě montáže navijáku zkontrolujte opotřebení drátu.

### SK Bezpečnostná kontrola

V súlade s vnútroštátnymi právnymi predpismi – minimálne raz za rok, hoci lis musí skontrolovať odborník z hľadiska:

- Poškodenia, nezvyčajného opotrebenia.
- Hadíc, valca a čerpadlovej jednotky na netesnosti (Fig. 27)
- Nastavenia bezpečnostného ventilu
- Zvarov
- Skontrolujte tiež, či sú všetky bezpečnostné nálepky čitateľné.
- Podpory valcov.
- Ak bol namontovaný navijak, skontrolujte opotrebenie drôtu.

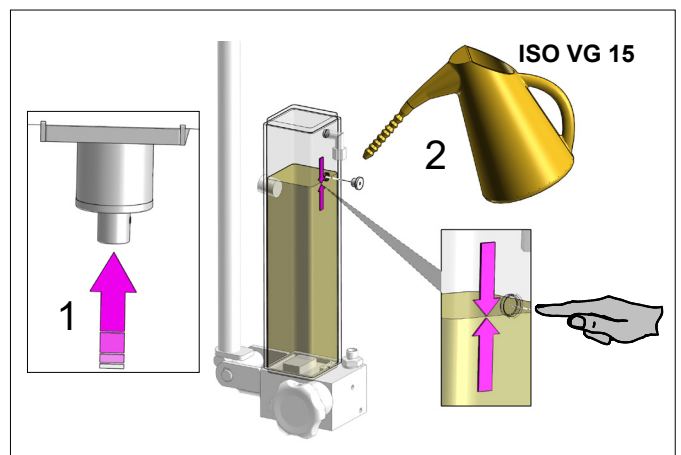
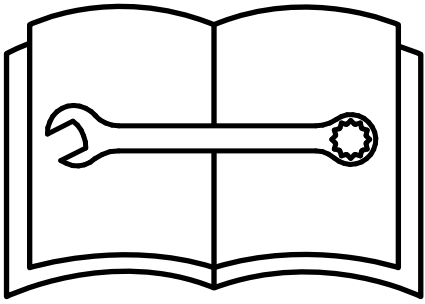

Fig. 29



- Ⓚ (DK) NO Fejlfinding
- Ⓚ (GB) Troubleshooting
- Ⓚ (DE) Fehlersuche und -behebung
- Ⓚ (FR) Guide de dépannage
- Ⓚ (SE) Felsökning
- Ⓚ (FI) Vianmääritys
- Ⓚ (NL) Storingzoeken
- Ⓚ (ES) Solución de problemas
- Ⓚ (RU) Диагностика неисправностей
- Ⓚ (IT) Risoluzione dei problemi
- Ⓚ (CZ) Řešení problémů
- Ⓚ (SK) Riešenie problémov

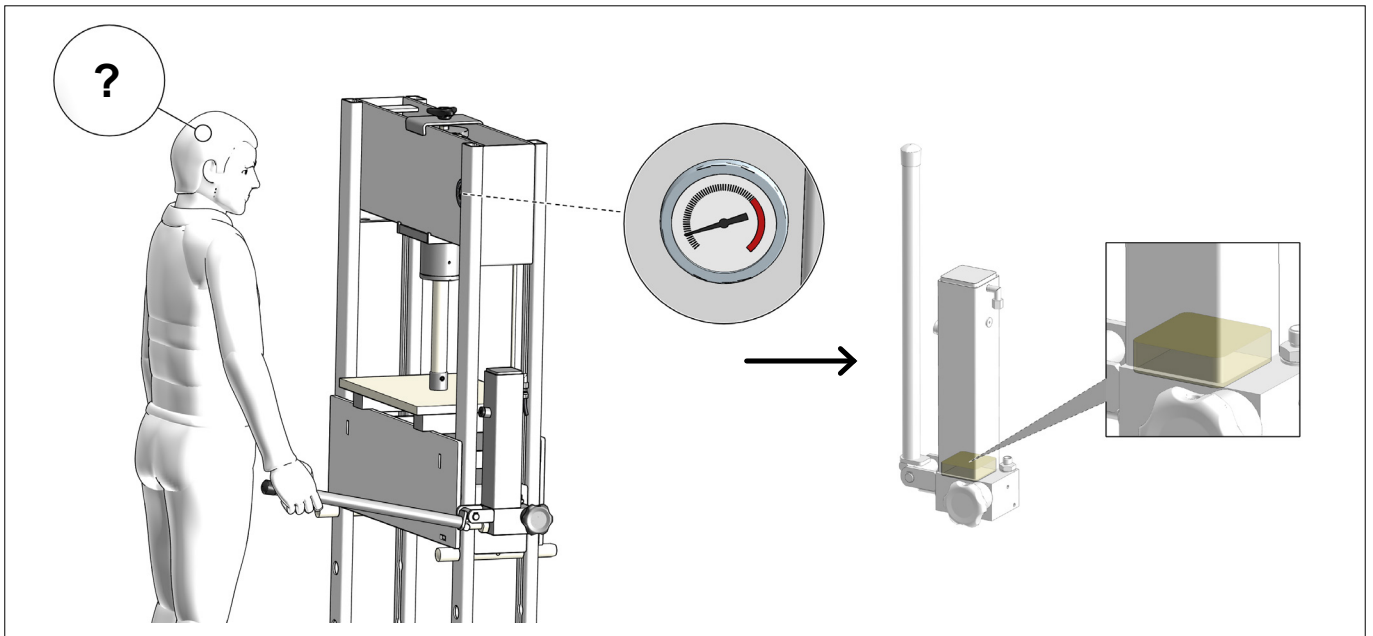

Fig.30

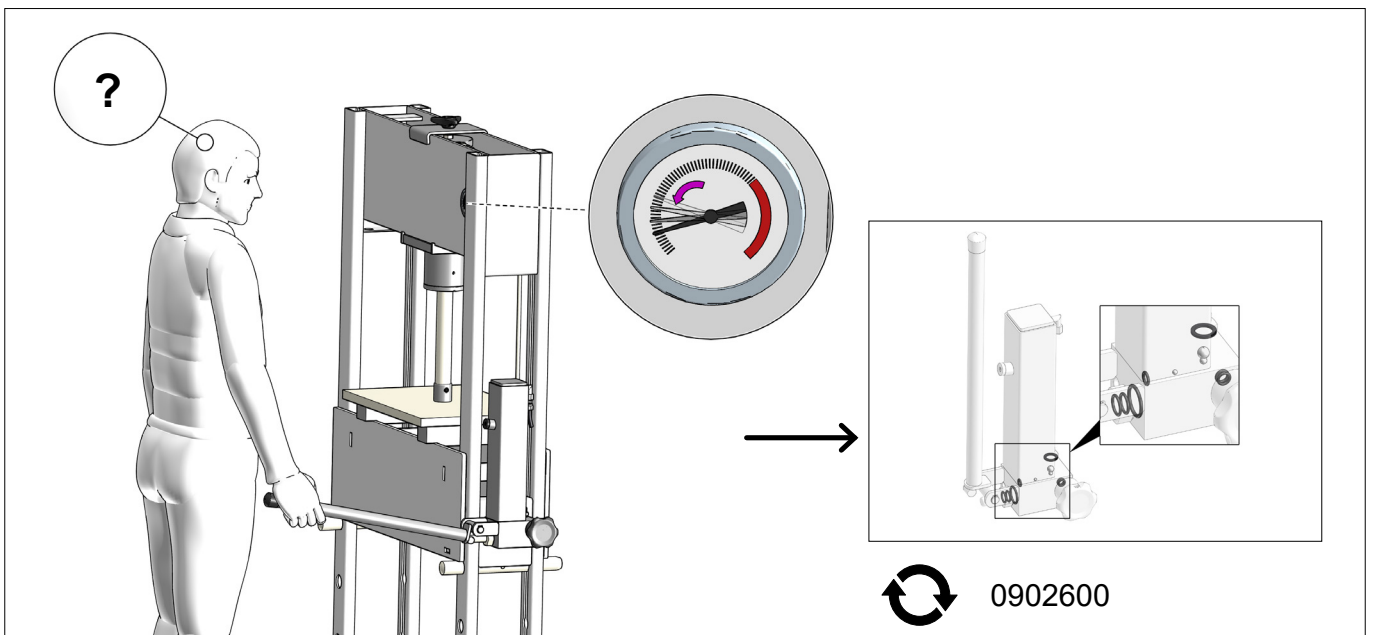

Fig.31



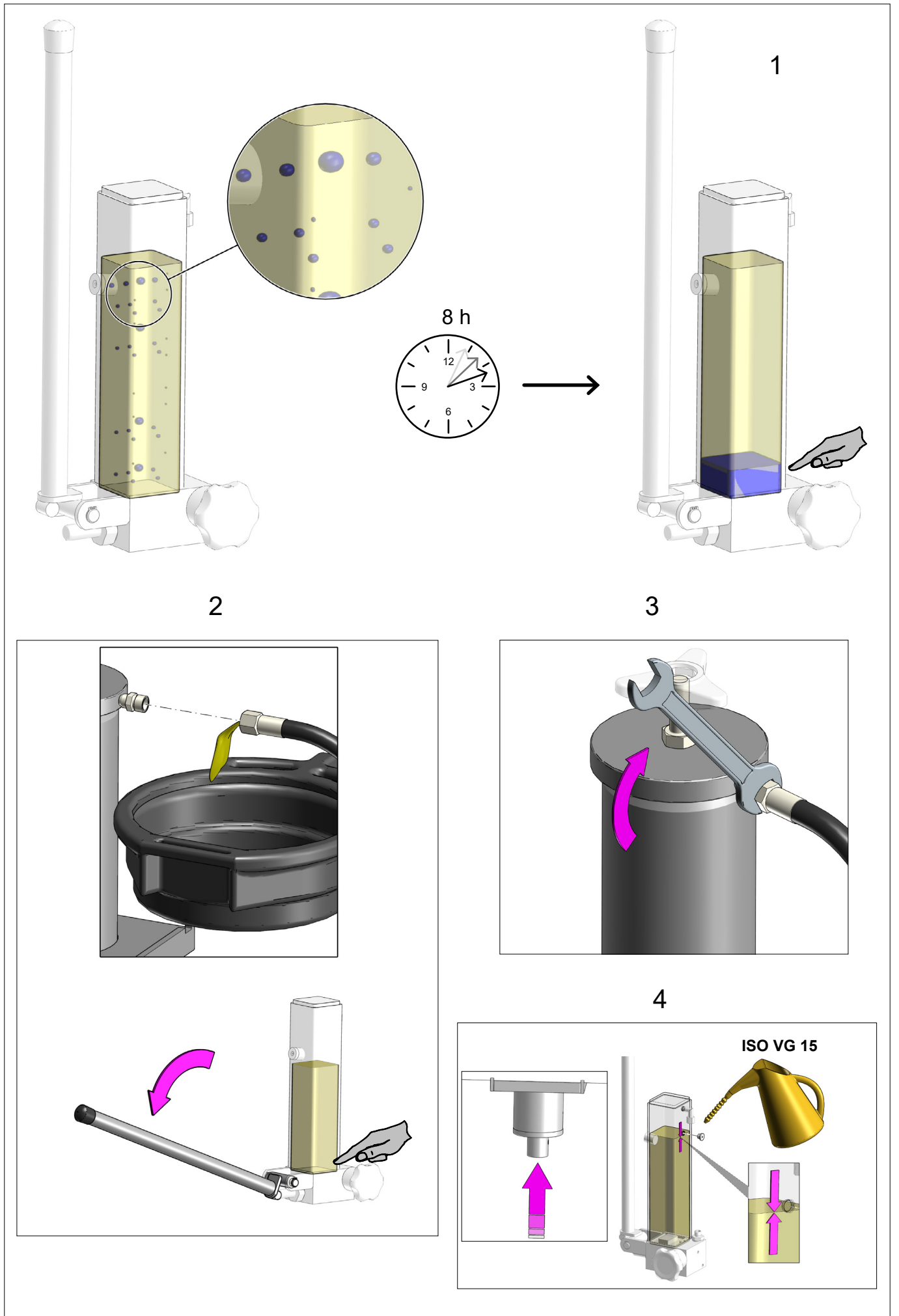
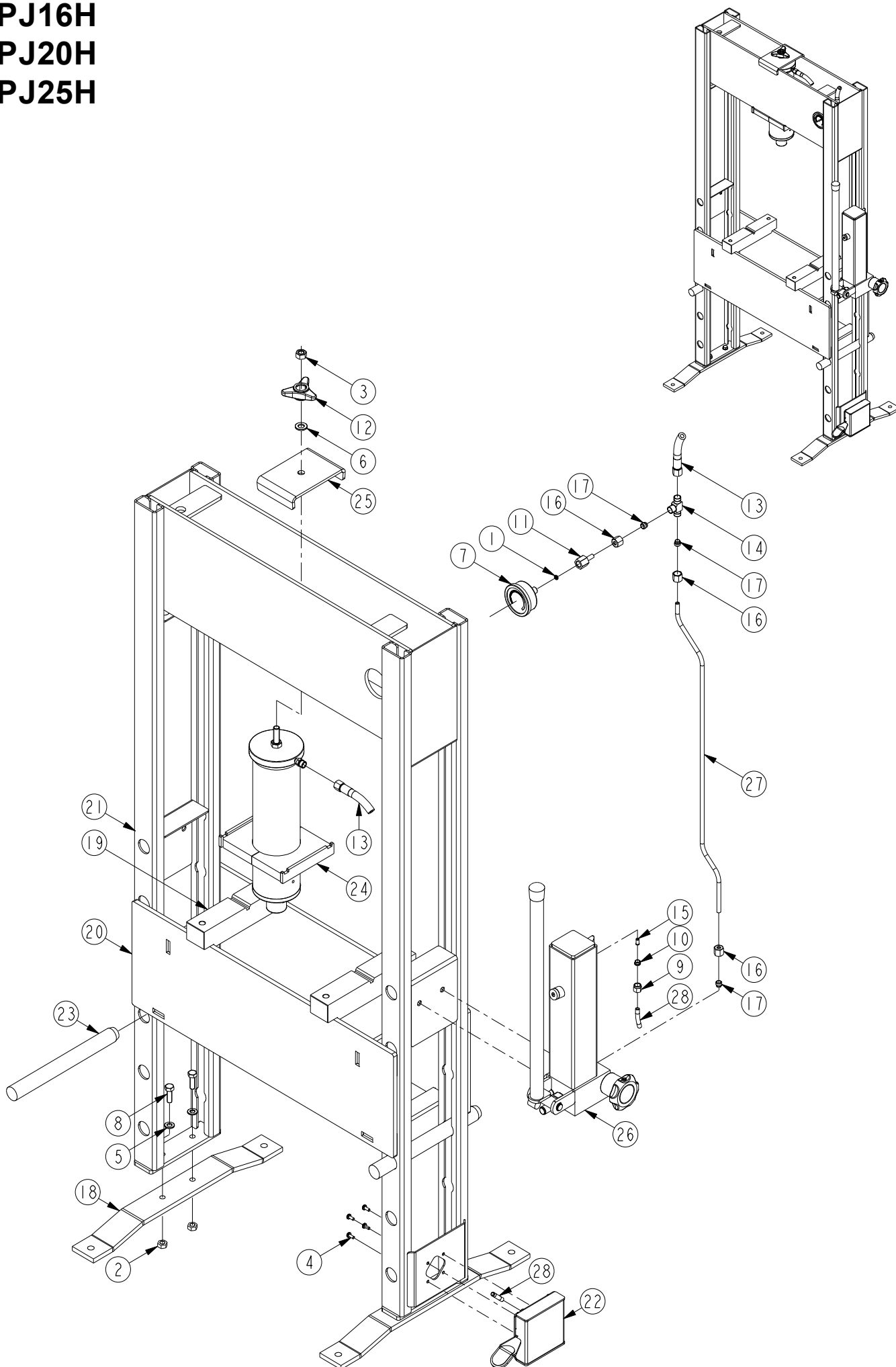
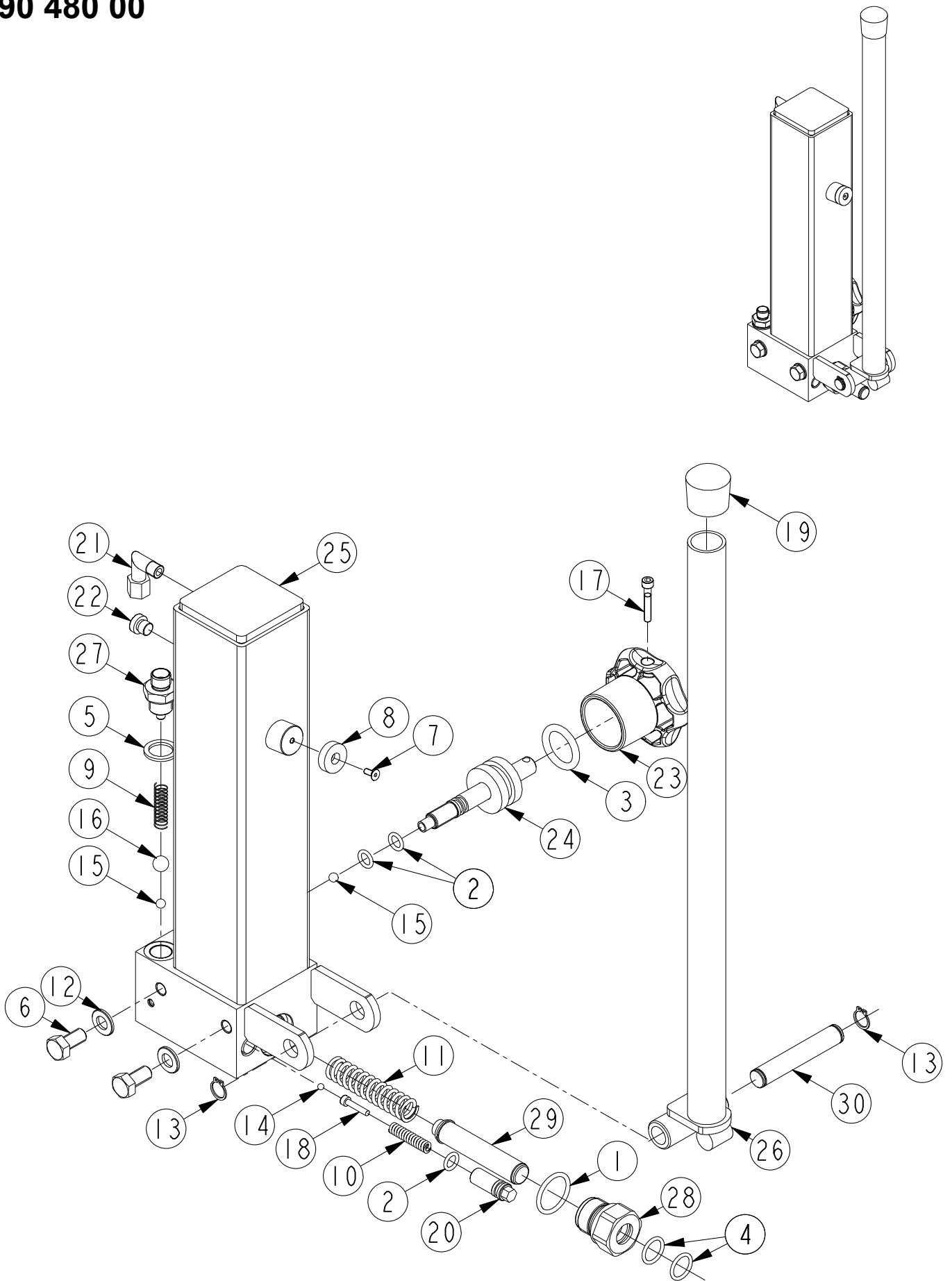

Fig.32

PJ16H  
PJ20H  
PJ25H



	PJ16H	PJ20H	PJ25H	(DK)	(GB)	(DE)
Pos.	Art. No.	Art. No.	Art. No.	Pcs. Benævnelse	Description	Bezeichnung
	77 000 00	78 000 00	78 025 00		Juniorpresse	Handhydraulische Presse
1	02 001 50	02 001 50	02 001 50	1 Cu skive	Cu washer	Cu Scheibe
2	02 002 00	02 002 00	02 002 00	4 Møtrik	Nut	Mutter
3	02 005 00	02 005 00	02 005 00	1 Møtrik	Nut	Mutter
4	02 099 00	02 099 00	02 099 00	4 Skrue	Screw	Schraube
5	02 116 00	02 116 00	02 116 00	4 Skive	Washer	Scheibe
6	02 121 00	02 121 00	02 121 00	1 Skive	Washer	Scheibe
7	02 185 00	02 185 00	02 185 00	1 Manometer	Manometer	Manometer
8	02 323 00	02 323 00	02 323 00	4 Skrue	Screw	Schraube
9	02 419 00	02 419 00	02 419 00	1 Omløber	Union nut	Überwurfmutter
10	02 420 00	02 420 00	02 420 00	1 Skærering	Lock washer	Spannring
11	02 451 00	02 451 00	02 451 00	1 Manometerforskruning	Manometer gland	Manometer Verschraubung
12	02 452 00	02 452 00	02 452 00	1 Håndtag	Locking handle	Handgriff
13	02 453 00	02 453 00	02 453 00	1 Hydraulikslange	High pressure hose	Hochdruck Schlauch
14	02 486 00	02 486 00	02 486 00	1 Fitting	Gland	Verschraubung
15	02 544 00	02 544 00	02 544 00	1 Støttebøsning	Support bushing	Stützbuchse
16	02 656 00	02 656 00	02 656 00	3 Omløber	Union nut	Überwurfmutter
17	02 657 00	02 657 00	02 657 00	3 Skærering	Lock washer	Spannring
18	75 003 00	75 003 00	75 003 00	2 Fod	Foot	Fuss
19	75 005 00	75 005 00	75 005 00	2 Retteklods	Straightening block	Richtblock
20	76 001 00	76 001 00	76 001 00	1 Bord	Table	Tisch
21	77 001 00	77 001 00	77 001 10	1 Stativ	Frame	Rahmen
22	77 001 30	77 001 30	77 001 30	1 Betjeningsventil, kpl.	Valve, cpl.	Fussventil, kpl.
23	77 002 00	77 002 00	77 002 00	2 Stikaksel	Spike for table	Steckachse für Tisch
24	90 463 00	90 463 00	90 463 00	1 Cylinder, kpl.	Cylinder, cpl.	Zylinder, kpl.
25	90 475 00	90 475 00	90 475 00	1 Låsebeslag	Lock fitting	Schliessbeschlag
26	90 480 00	90 480 00	90 480 00	1 Pumpe, kpl.	Pump, cpl.	Pumpe, kpl.
27	90 487 00	90 487 00	90 487 00	1 Olierør	Oiltube	Ölrohr
28	90 798 97	90 798 97	90 798 97	1 Slange	Hose	Schlauch



Pos.	PJ16H	PJ20H	PJ25H	(DK)	(GB)	(DE)	
	Art. No.	Art. No.	Art. No.	Pcs. Benævnelse	Description	Bezeichnung	
	90 480 00	90 480 00	90 480 00		Pumpe, komplet	Pump, complete	Pumpe, komplett
*1	01 004 00	01 004 00	01 004 00	1	O-ring	O-ring	O-Ring
*2	01 040 00	01 040 00	01 040 00	3	O-ring	O-ring	O-Ring
3	01 045 00	01 045 00	01 045 00	1	O-ring	O-ring	O-Ring
*4	01 069 00	01 069 00	01 069 00	2	O-ring	O-ring	O-Ring
*5	01 244 00	01 244 00	01 244 00	1	Pakning	Seal	Dichtung
6	02 002 91	02 002 91	02 002 91	2	Skruer	Screw	Schraube
7	02 003 40	02 003 40	02 003 40	1	Skruer	Screw	Schraube
8	02 006 23	02 006 23	02 006 23	1	Magnet	Magnet	Magnet
9	02 031 00	02 031 00	02 031 00	1	Fjeder	Spring	Feder
10	02 038 00	02 038 00	02 038 00	1	Fjeder	Spring	Feder
11	02 039 00	02 039 00	02 039 00	1	Fjeder	Spring	Feder
12	02 116 00	02 116 00	02 116 00	2	Skive	Washer	Spannscheibe
13	02 203 00	02 203 00	02 203 00	2	Seegerring	Circlip	Seegerring
*14	02 290 00	02 290 00	02 290 00	1	Kugle Ø4,5	Ball Ø4,5	Kugle Ø4,5
*15	02 292 00	02 292 00	02 292 00	2	Kugle Ø6,5	Ball Ø6,5	Kugle Ø6,5
*16	02 295 00	02 295 00	02 295 00	1	Kugle Ø11	Ball Ø11	Kugle Ø11
17	02 324 00	02 324 00	02 324 00	1	Skruer	Screw	Schraube
18	02 340 00	02 340 00	02 340 00	1	Skruer	Screw	Schraube
19	02 370 00	02 370 00	02 370 00	1	Plastprop	Plug	Pfropfen
20	02 384 00	02 384 00	02 384 00	1	Justerskrue	Adjusting screw	Justierschraube
21	02 417 00	02 417 00	02 417 00	1	Forskruning	Gland	Verschraubung
22	02 483 00	02 483 00	02 483 00	1	Prop	Plug	Pfropfen
23	62 016 00	62 016 00	62 016 00	1	Udløsergreb	Operation handle	Betätigungsgriff
24	90 179 03	90 179 03	90 179 03	1	Udløserstang	Release spindle	Auslöserspindel
25	90 481 00	90 481 00	90 481 00	1	Pumpehus	Pump housing	Pumpgehäuse
26	90 482 00	90 482 00	90 482 00	1	Pumpehåndtag	Handle	Hebel
27	90 483 00	90 483 00	90 483 00	1	Forskruning	Gland	Verschraubung
28	90 527 00	90 527 00	90 527 00	1	Pakboks	Guide for pump piston	Pumpkolbenführung
29	90 557 00	90 557 00	90 557 00	1	Pumpestempe	Pump piston	Pumpkolben
30	90 559 00	90 559 00	90 559 00	1	Aksel	Axle	Achse
*	09 026 00	09 026 00	09 026 00	1	Pakningssæt	Repair kit	Dichtungssatz

DK: De med \* mærkede dele leveres i komplet pakningssæt. Anvend altid originale reservedele. Angiv venligst altid model og reservedels-nummer. Alle hoveddele kan ikke forventes leveret efter produktionsophør af model.

GB: \* indicate parts included in repair set. Please always state model and part number. Do always apply original spare parts.

DE: All major parts may not be provided as spare parts after discontinuation of production of a model.

DE: Die mit \* markierten Teile sind im Dichtungssatz enthalten. Bitte immer Modell und Ersatzteilnummer auf Ihren Bestellungen angeben. Immer nur Originalteile verwenden. Lieferung von allen Hauptteilen als Ersatzteile kann nach Produktions-Einstellung eines Modelles nicht erwartet werden.

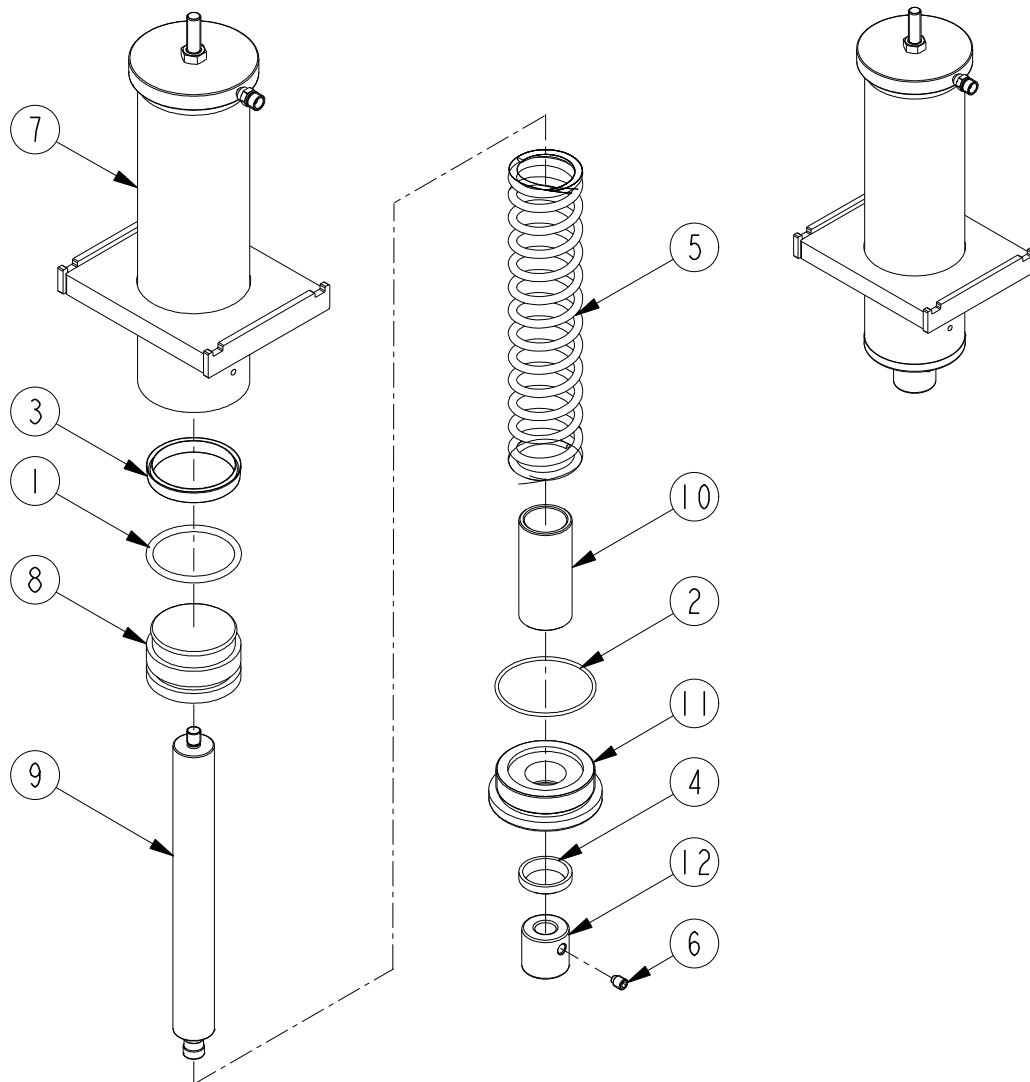

Pos.	PJ16H Art. No.	PJ20H Art. No.	PJ25H Art. No.	(DK) Pcs.	Benævnelse	(GB) Description	(DE) Bezeichnung
	90 463 00	90 463 00	90 463 00		Cylinder, komplet	Cylinder complete	Zylinder, komplett
*1	01 072 00	01 072 00	01 072 00	1	O-ring	O-ring	O-Ring
*2	01 076 00	01 076 00	01 076 00	1	O-ring	O-ring	O-Ring
*3	01 112 00	01 112 00	01 112 00	1	Pakning	Seal	Dichtung
*4	01 264 00	01 264 00	01 264 00	1	Afstryger	Scraper ring	Abstreifer
5	02 029 00	02 029 00	02 029 00	1	Fjeder	Spring	Feder
6	02 499 00	02 499 00	02 499 00	1	Pinolskrue	Screw	Schraube
7	90 467 00	90 467 00	90 467 00	1	Cylinder	Cylinder	Zylinder
8	90 469 00	90 469 00	90 469 00	1	Stempel	Piston	Kolben
9	90 470 00	90 470 00	90 470 00	1	Stempelstok	Piston rod	Kolbenstange
10	90 471 00	90 471 00	90 471 00	1	Afstandsrør	Distance tube	Zwischenrohr
11	90 473 00	90 473 00	90 473 00	1	Cylindermøtrik	Cylinder nut	Zylindermutter
12	90 474 00	90 474 00	90 474 00	1	Tryksko	Press head	Druckschuhe
*	09 026 00	09 026 00	09 026 00	1	Pakningssæt	Repairkit	Dichtungssatz

DK: De med \* mærkede dele leveres i komplet pakningssæt. Anvend altid originale reservedele. Angiv venligst altid model og reservedels-nummer. Alle hoveddele kan ikke forventes leveret efter produktionsophør af model.

GB: \* indicate parts included in repair set. Please always state model and part number. Do always apply original spare parts.

All major parts may not be provided as spare parts after discontinuation of production of a model.

DE: Die mit \* markierten Teile sind im Dichtungssatz enthalten. Bitte immer Modell und Ersatzteilnummer auf Ihren Bestellungen angeben. Immer nur Originalteile verwenden. Lieferung von allen Hauptteilen als Ersatzteile kann nach Produktions-Einstellung eines Modelles nicht erwartet werden.



- ⒹK HYDRAULIK DIAGRAM
- ⒹB HYDRAULIC CHART
- ⒹE HYDRAULISCHES DIAGRAMM

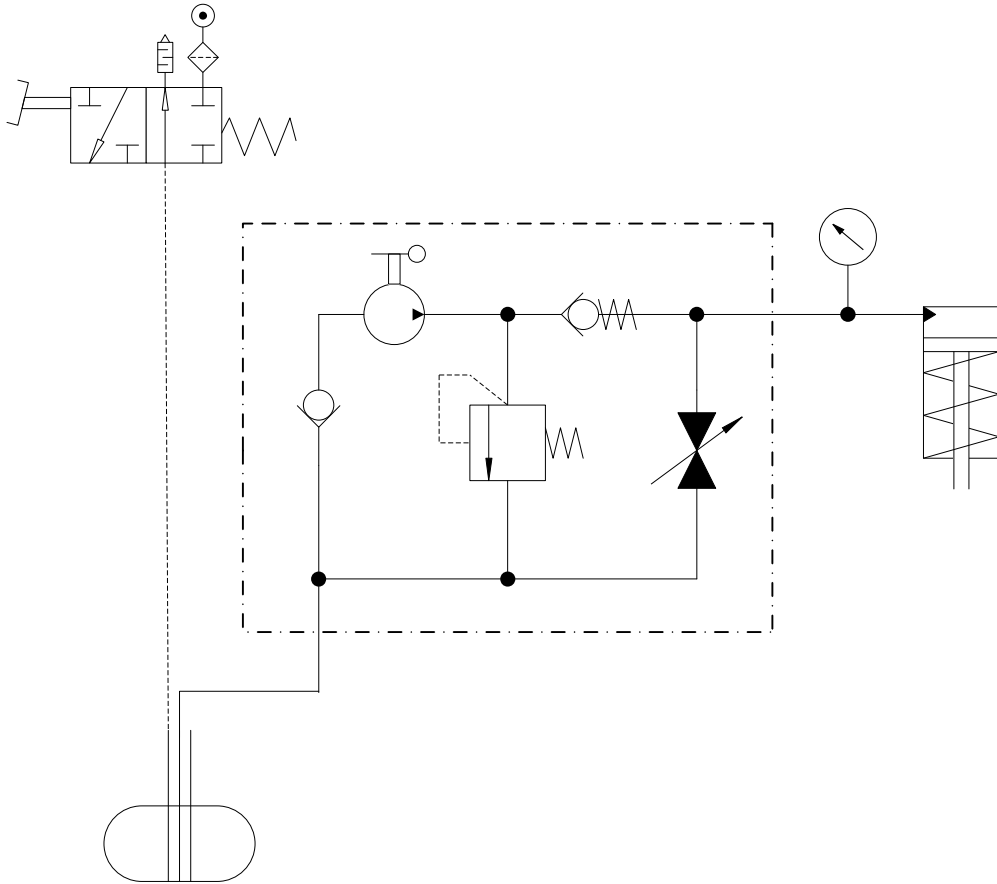



(DK) TILBEHØR  
 (GB) ACCESSORIES  
 (DE) ZUBEHÖR

76 100 00

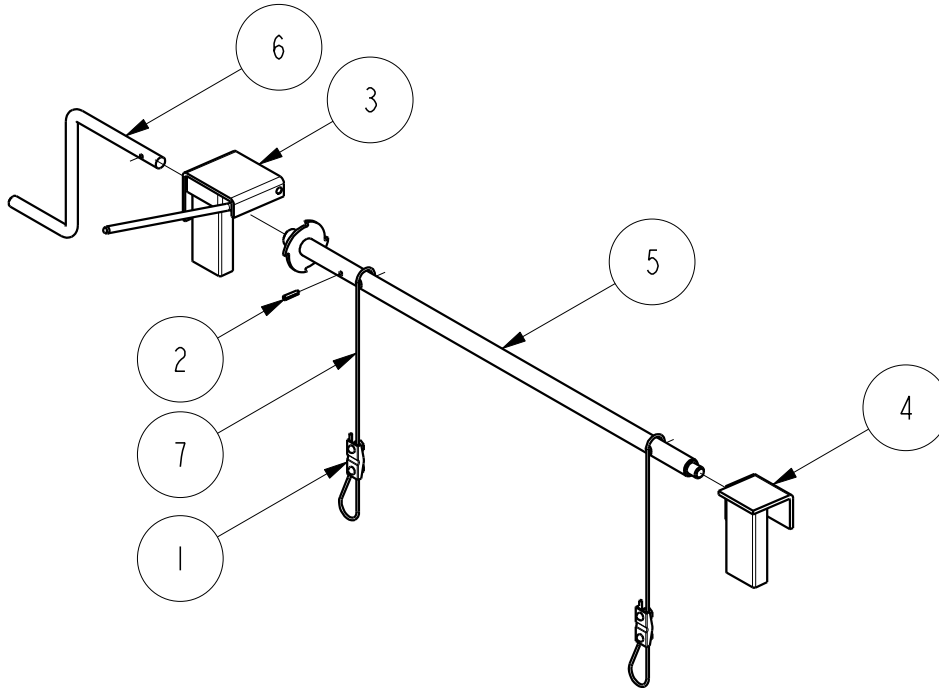

Pos.	PJ16H Art. No.	PJ20H Art. No.	PJ25H Art. No.	(DK) Pcs. Benævnelse	(GB) Description	(DE) Bezeichnung
	76 100 00	76 100 00	76 100 00	1 Spil	Winch	Winde
1	02 178 00	02 178 00	02 178 00	2 Wirelås	Wire lock	Drahtseilklemme
2	02 234 00	02 234 00	02 234 00	1 Spændstift	Pin	Rohrstift
3	76 101 00	76 101 00	76 101 00	1 Lejebuk med lås	Bearing frame	Lagerbock
4	76 102 00	76 102 00	76 102 00	1 Lejekonsol	Bearing bracket	Lagerkonsole
5	76 103 00	76 103 00	76 103 00	1 Wiretromle	Wirecage	Drahttrommel
6	76 104 00	76 104 00	76 104 00	1 Håndsving	Crank	Handkurbel
7	76 105 00	76 105 00	76 105 00	2 Wire	Wire	Drahtseilklemme

# 75 006 00

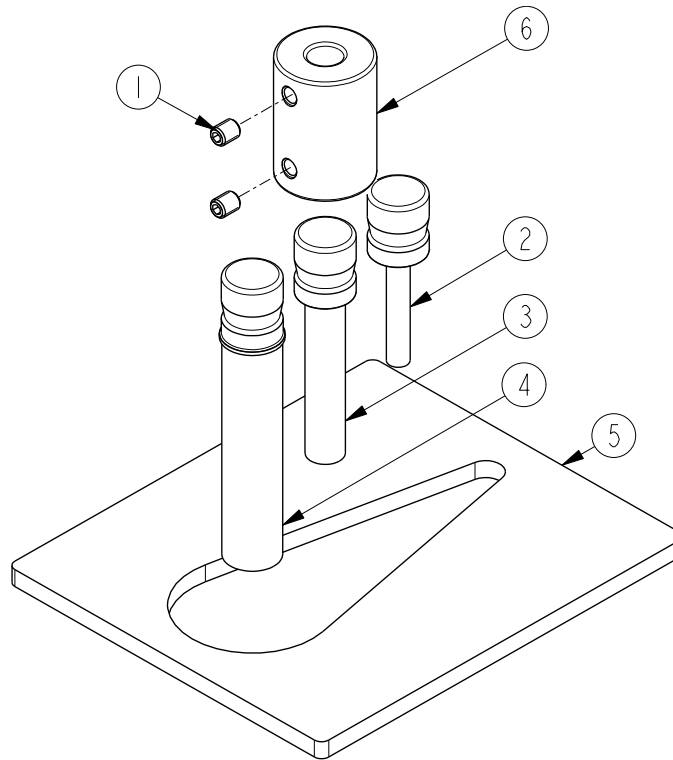

	PJ16H	PJ20H	PJ25H	(DK)	(GB)	(DE)
Pos.	Art. No.	Art. No.	Art. No.	Pcs. Benævnelse	Description	Bezeichnung
	75 006 00	75 006 00	75 006 00		Dornsæt	Dorn Reihe
1	02 499 00	02 499 00	02 499 00	2 Pinolskrue	Screw	Schraube
2	70 011 12	70 011 12	70 011 12	1 Dorn Ø12	Piston head Ø12	Dorn Ø12
3	70 011 20	70 011 20	70 011 20	1 Dorn Ø20	Piston head Ø20	Dorn Ø20
4	70 011 30	70 011 30	70 011 30	1 Dorn Ø30	Piston head Ø30	Dorn Ø30
5	70 012 00	70 012 00	70 012 00	1 Presseplade	Press plate	Pressplatte
6	70 015 00	70 015 00	70 015 00	1 Adapter	Adaptor	Sockel

# 70 010 00

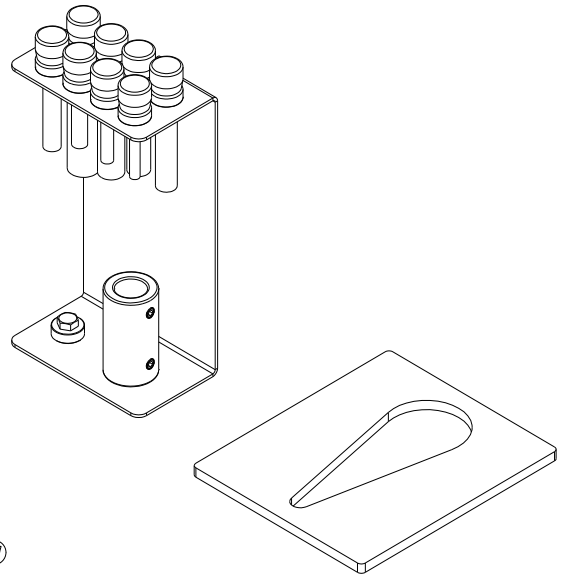
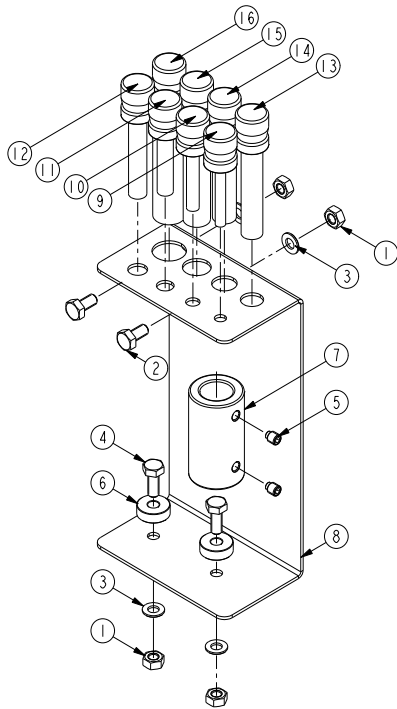

	PJ16H	PJ20H	PJ25H	(DK)	(GB)	(DE)	
<b>Pos.</b>	<b>Art. No.</b>	<b>Art. No.</b>	<b>Art. No.</b>	<b>Pcs.</b>	<b>Benævnelse</b>	<b>Description</b>	<b>Bezeichnung</b>
	70 010 00	70 010 00	70 010 00		Dornsæt	Piston set	Dorn Reihe
1	02 002 00	02 002 00	02 002 00	4	Møtrik	Nut	Mutter
2	02 002 91	02 002 91	02 002 91	2	Skruer	Screw	Schraube
3	02 116 00	02 116 00	02 116 00	4	Skive	Washer	Spannscheibe
4	02 334 00	02 334 00	02 334 00	2	Skruer	Screw	Schraube
5	02 499 00	02 499 00	02 499 00	2	Pinolskrue	Screw	Schraube
6	62 290 03	62 290 03	62 290 03	2	Afstandsboesning	Distancebushing	Zwischenrohr
7	70 011 00	70 011 00	70 011 00	1	Adapter	Adaptor	Socket
8	70 011 02	70 011 02	70 011 02	1	Dornholder	Rack	Beschlag
9	70 011 10	70 011 10	70 011 10	1	Dorn Ø10	Piston head Ø10	Dorn Ø10
10	70 011 12	70 011 12	70 011 12	1	Dorn Ø12	Piston head Ø12	Dorn Ø12
11	70 011 15	70 011 15	70 011 15	1	Dorn Ø15	Piston head Ø15	Dorn Ø15
12	70 011 17	70 011 17	70 011 17	1	Dorn Ø17	Piston head Ø17	Dorn Ø17
13	70 011 20	70 011 20	70 011 20	1	Dorn Ø20	Piston head Ø20	Dorn Ø20
14	70 011 22	70 011 22	70 011 22	1	Dorn Ø22	Piston head Ø22	Dorn Ø22
15	70 011 25	70 011 25	70 011 25	1	Dorn Ø25	Piston head Ø25	Dorn Ø25
16	70 011 30	70 011 30	70 011 30	1	Dorn Ø30	Piston head Ø30	Dorn Ø30
17	70 012 00	70 012 00	70 012 00	1	Udpresser underlag	Pressplate	Pressplatte

DK: Bestil samtidigt adapter 7001500 og 2 x 0249900 pinolskrue.

GB: At the same time order adapter 7001500 and 2 x 0249900 screw.

DE: Adapter 7001500 und 2 x 0249900 Pinolenschraube gleich mitbestellen.

EU og UK Overensstemmelseserklæring  
EC and UK Declaration of Conformity for Machinery  
EG und UK Konformitätserklärung  
Declaration CE et UK de conformité pour les  
composants  
EU och UK Överensstämmelseforsäkran  
EY ja UK Vaatimustenmukaisuuvakuutus

EU en UK verklaring van overeenstemming  
Declaración CE y UK de conformidad sobre maquinaria  
ES a UK prohlášení o shodě pro strojní zařízení  
Vyhlásenie ES y UK o zhode pre strojové zariadenia  
Dichiarazione UE e UK di conformità  
ЕС и СК декларации о соответствии

## Directive 2006/42/EC The Supply of Machinery (Safety) Regulations 2008

- DK** Hydrauliske værkstedpresser  
**PJ16H, PJ20H, PJ25H**
- NO** er i overensstemmelse med Maskindirektivets bestemmelser (Direktiv 2006/42/EC og (The Supply of Machinery (Safety) Regulations 2008 (gælder kun for UK)).  
Frederik Anker Christensen, Fanøvej 6, DK-8800 er bemyndiget til at udarbejde det tekniske dossier.
- GB** Hydraulic workshop presses  
**PJ16H, PJ20H, PJ25H**  
are in conformity with the provisions of the Machinery Directive (Directive 2006/42/EC and (The Supply of Machinery (Safety) Regulations 2008 (UK only)).  
Mr. Frederik Anker Christensen, Fanøvej 6, DK-8800 is authorized to compile the technical file.
- DE** Hydraulische Werkstattpressen  
**PJ16H, PJ20H, PJ25H**  
sind mit den einschlägigen Bestimmungen der EG-Maschinenrichtlinie 2006/42/EC und (The Supply of Machinery (Safety) Regulations 2008 (UK only)) konform.  
Herr Frederik Anker Christensen, Fanøvej 6, DK-8800 ist berechtigt, die technischen Unterlagen zusammenzustellen.
- FR** Presses hydrauliques  
**PJ16H, PJ20H, PJ25H**  
sont conforme aux dispositions de la Directive Machine 2006/42/EC et (The Supply of Machinery (Safety) Regulations 2008 (UK only)).  
Frederik Anker Christensen, Fanøvej 6, DK-8800 est autorisée à constituer le dossier technique.
- SE** Hydrauliska pressar  
**PJ16H, PJ20H, PJ25H**  
Överensstämmer med Maskindirektivets bestämmelser (Direktiv 2006/42/CE och (The Supply of Machinery (Safety) Regulations 2008 (UK only)).  
Frederik Anker Christensen, Fanøvej 6, DK-8800 är behörig att ställa samman den tekniska dokumentationen.
- FI** Hydraulisen puristimen  
**PJ16H, PJ20H, PJ25H**  
vastaa Konedirektiivin (direktiivi 2006/42/EC ja (The Supply of Machinery (Safety) Regulations 2008 (UK only)).  
Frederik Anker Christensen, Fanøvej 6, DK-8800 on valtuutettu kokoamaan teknisen tiedoston.
- NL** Hydraulische persen  
**PJ16H, PJ20H, PJ25H**  
in overeenstemming zijn met de bepalingen van de Richtlijn Machines (richtlijn 2006/42/EC en (The Supply of Machinery (Safety) Regulations 2008 (UK only)).  
Frederik Anker Christensen, Fanøvej 6, DK-8800 gemachtigd is om het technisch dossier samen te stellen.
- ES** Prensas óleoneumáticas  
**PJ16H, PJ20H, PJ25H**  
satisfacen las directrices sobre maquinaria (Directiva 2006/42/EC y (The Supply of Machinery (Safety) Regulations 2008 (UK only)).  
Frederik Anker Christensen, Fanøvej 6, DK-8800 está facultado para elaborar el expediente técnico.
- CZ** Hydraulické dílenské lisy  
**PJ16H, PJ20H, PJ25H**  
jsou v souladu s ustanoveními směrnice o strojních zařízeních (Směrnice 2006/42/EC a (The Supply of Machinery (Safety) Regulations 2008 (UK only)).  
Frederik Anker Christensen, Fanøvej 6, DK-8800 je oprávněn k sestavení technické dokumentace.
- SK** Hydraulické ručné stojanové lisy  
**PJ16H, PJ20H, PJ25H**  
sú v súlade s ustanoveniami smernice o strojových zariadeniach (smernica 2006/42/ES a (The Supply of Machinery (Safety) Regulations 2008 (UK only)).  
Pán Frederik Anker Christensen, Fanøvej 6, DK-8800 je oprávnený zostaviť technické podklady.
- IT** Le presse idrauliche da officina  
**PJ16H, PJ20H, PJ25H**  
sono conformi alle disposizioni della Direttiva macchine (Direttiva 2006/42/CE e (The Supply of Machinery (Safety) Regulations 2008 (UK only)).  
Il sig. Frederik Anker Christensen, Fanøvej 6, DK-8800, è autorizzato a compilare il file tecnico
- RU** ПРЕССЫ  
**PJ16H, PJ20H, PJ25H**  
соответствуют положениям Директивы по машинному оборудованию (Директивы 2006/42/EC N (The Supply of Machinery (Safety) Regulations 2008 (UK only)).  
Frederik Anker Christensen, Fanøvej 6, DK-880 уполномочен составлять техническую документацию.



  
Frederik Anker Christensen  
General Manager  
Viborg 01.01.23

