

# P40LH

Capacity 40.000 kg

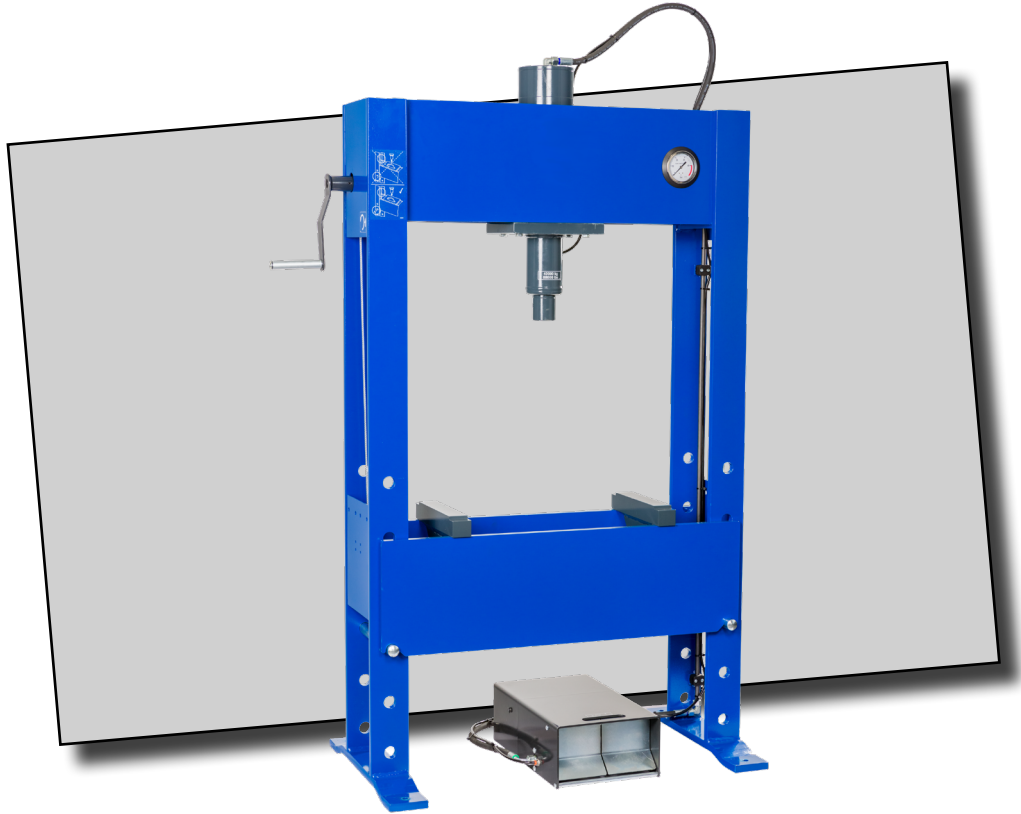

- DK** **Brugermanual**  
Lufthydraulisk Værkstedts Presse
- GB** **User's guide**  
Air-hydraulic Workshop Press
- DE** **Betriebsanleitung**  
Lufthydraulischer Werkstatt Presse

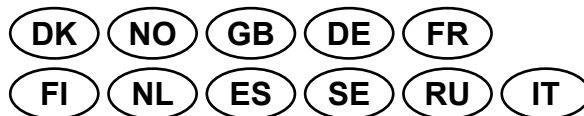

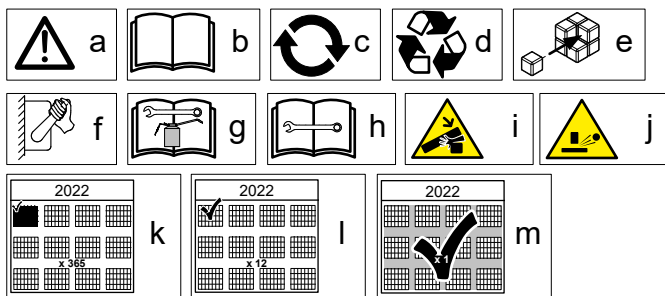

**(DK) (NO)** Original tekst

### Produktbeskrivelse

Denne maskine er konstrueret med følgende komponenter:

- Hydraulik cylinder
- Hydraulikstation
- Presserbord
- Ramme
- Håndspil

### Tilslaget anvendelse

Denne værkstedspresser må anvendes til almindeligt forekommende presser-opgaver som f.eks. montering og udpresning af lejer, bukning og retning. Med egnet værktøj kan pressen også anvendes til rømning, prægning og krympning. Vær opmærksom på faren for udslyngning af arbejdsemner eller dele deraf (Fig.3). Bær ansigtsbeskyttelse.

### Manualens formål

Denne manual indeholder følgende information:

- Sikkerhedsforanstaltninger og advarsler
- Maskinspecifikationer
- Samlevejledninger
- Betjeningsvejledninger
- Vedligeholdelse og servicevejledninger
- Sikkerhedseftersyn
- Fejlfinding
- Detaljeret tegninger og reservedelslister
- Hydraulik diagram
- Tilbehør
- CE Overenstemmelseserklæring

### SYMBOLFORKLARING

- a** ADVARSEL! Risiko for alvorlig personskade eller dødsfald for brugeren eller andre. Vær forsigtig, og brug produktet korrekt
- b** Læs brugsanvisningen omhyggeligt igennem, og sørg for at have forstået vejledningen før brug af produktet (Fig.1)
- c** Udskift beskadigede, slidte eller defekte dele
- d** Overhold de lokale krav til genanvendelse og de gældende regler.
- e** Montering
- f** Betjening
- g** Vedligehold
- h** Fejlfinding
- i** Klemningsfare
- j** Risiko for at emnet pludseligt kastes af holderen
- k** Daglig vedligehold
- l** Månedelig vedligehold
- m** Sikkerhedsmæssige eftersyn

**(GB)** Translation of original text

### Product description

This machine has been built with the following components:

- Hydraulic cylinder
- Hydraulic unit

- Press bed
- Frame
- Winch

### Intended use

This workshop press is to be used for ordinary jobs in a workshop such as mounting and dismounting of bearings, bending and straightening etc. Using adequate tools it can also be used for broaching, embossing and crimping. Pay attention to the risk of ejecting parts from blanks etc (Fig.3). Use face shield protection.

### Purpose of the manual

This guide contains or describes the next topics:

- Safe usage instructions and warnings
- Machine specifications
- Assembly
- Operation
- Maintenance
- Safety inspection
- Troubleshooting
- Detail drawings and spare parts
- Hydraulic diagram
- Accessories
- EC Declaration of Conformity for Machinery

### KEY TO SYMBOLS

- a** WARNING! Be careful and use the product correctly. This product can cause serious injury or death to the operator or others.
- b** Please read the operator's manual carefully and make sure that you understand the instructions before use (Fig.1).
- c** Replace damaged, worn or broken parts
- d** Obey the local recycling requirements and applicable regulations.
- e** Assembly
- f** Operation
- g** Maintenance
- h** Troubleshooting
- i** Crush hazard
- j** Risk of sudden ejection of part
- k** Daily maintenance
- l** Monthly maintenance
- m** Safety inspection

**(DE)** Übersetzung des Originaltextes

### Produktbeschreibung

Diese Maschine wurde mit folgenden Komponenten gebaut:

- Hubzylinder
- Hydraulikstation
- Tisch
- Rahmen
- Winde

### Vorgesehene Verwendung

Diese Werkstattpresse darf für gewöhnlich auftretende Pressarbeiten, wie z. B. Montage und Herauspressen von Lagern, Biegen und Ausrichten verwendet werden. Mit geeignetem Werkzeug kann die Presse auch zur Räumung, Prägung und Schrumpfung verwendet werden. Die Gefahr des Herausschleuderns von Werkstücken oder Teilen hiervon ist zu berücksichtigen (Fig.3). Tragen Sie einen Gesichtsschutz.

### Zweck des Handbuchs

Dieses Handbuch enthält oder beschreibt die folgenden Themen:

- Sicherheitsvorschriften und Warnungen
- Maschinenspezifikationen
- Montage
- Bedienung
- Wartung
- Sicherheitsinspektion
- Fehlersuche und -behebung
- Detailzeichnungen und Ersatzteile
- Hydraulisches diagramm
- Zubehör
- EG Konformitätserklärung

## SYMBOLERKLÄRUNG

- a** **WARNING!** Gehen Sie vorsichtig vor, und verwenden Sie das Gerät ordnungsgemäß. Dieses Gerät kann schwere oder tödliche Verletzungen des Bedieners oder anderer Personen verursachen.
- b** Lesen Sie die Bedienungsanleitung sorgfältig durch, und machen Sie sich vor der Benutzung mit dem Inhalt vertraut (*Fig. 1*).
- c** Ersetzen Sie beschädigte, abgenutzte oder defekte Teile.
- d** Befolgen Sie die örtlichen Recyclinganforderungen und geltenden Vorschriften.
- e** Montage
- f** Betrieb
- g** Wartung
- h** Fehlersuche und -behebung
- i** Quetschgefahr
- j** Gefahr des plötzlichen Auswurfs eines Teils
- k** Tägliche Wartung
- l** Monatliche Wartung
- m** Sicherheitsinspektion

**(FR)** Traduction du texte original

### Description du produit

Cette machine a été construite avec les composants suivants:

- Vérin hydraulique
- Unité hydraulique
- Table
- Châssis
- Treuil

### Utilisation prévue

Cette presse d'atelier peut être utilisée à des fins ordinaires, telles que le montage et l'extraction de paliers, le cintrage et le redressage. Dotée d'outils adéquats, la presse peut également servir au défonceage, à l'estampage et au sertissage.

Soyez prudent : les pièces travaillées ou leurs composantes risquent d'être projetées! (*Fig. 3*). Porter une protection faciale.

### But du manuel

Ce guide contient ou décrit les sujets suivants:  
Instructions d'utilisation et avertissements sécuritaires

- Spécifications de la machine
- Assemblage
- Utilisation
- Maintenance
- Inspection de sécurité
- Guide de dépannage
- Dessins de détail et pièces de rechange
- Schéma hydraulique
- Accessoires
- Déclaration CE de conformité pour les composants

## EXPLICATION DES SYMBOLES

- a** **AVERTISSEMENT !** Soyez prudent et utilisez le produit correctement. Ce produit peut causer des blessures graves, voire mortelles, à l'opérateur ou à d'autres personnes.
- b** Veuillez lire attentivement le manuel d'utilisation et assurez-vous de bien comprendre les instructions avant utilisation (*Fig. 1*).
- c** Remplacez les pièces endommagées, usées ou cassées.
- d** Respectez les consignes locales de recyclage et la réglementation en vigueur.
- e** Montage
- f** Utilisation
- g** Maintenance
- h** Guide de dépannage
- i** Risque d'écrasement
- j** Risque d'éjection soudaine d'une pièce
- k** Maintenance quotidienne
- l** Maintenance mensuel
- m** Inspection de sécurité

**(SE)** Översättning av originaltext

### Produktbeskrivning

Denna maskin är byggd med följande komponenter:

- Hydraulcylinder
- Hydraulikstation
- Pressbord
- Ram
- Vinsch

### Avsedd användning

Denna verkstadspress kan användas till allmänna pressarbeten som t.ex. montering och utpressning av lager, bockning och riktning. Med lämpliga verktyg kan pressen även användas till brotskning, prägling och krympning. Var uppmärksam på att arbetsmaterial eller delar av arbetsmaterial kan slungas ut (*Fig. 3*). Använd ansiktsskydd.

### Syftet med manualen

Den här guiden innehåller eller beskriver följande ämnen:

- Instruktioner för säker användning och varningar
- Maskinspecifikationer
- Montering
- Drift
- Underhåll
- Säkerhetsunderhåll
- Felsökning
- Detaljritningar och reservdelar
- Hydrauliskt diagram
- Tillbehör
- EU Överensstämmelseförsäkran

## SYMBOLFÖRKLARING

- a** **WARNING!** Var försiktig och använd produkten på rätt sätt. Den här produkten kan orsaka allvarlig eller livshotande skada för användaren och andra.
- b** Läs igenom bruksanvisningen noggrant och se till att du förstår instruktionerna innan användning (*Fig. 1*).
- c** Byt ut skadade, slitna och trasiga delar.
- d** Följ lokala återvinningsbestämmelser och tillämpliga förordningar.
- e** Montering
- f** Drift
- g** Underhåll
- h** Felsökning
- i** Krossfara
- j** Risk för plötslig utkastning av delen
- k** Dagligt underhåll

I Månatligt underhåll  
m Säkerhetsunderhåll

**(FI)** Alkuperäisen tekstin käännös

### Tuotekuvaus

Tämä kone on rakennettu seuraavista komponenteista:

- Hydraulisyliinteri
- Hydrauliset koneikot
- Puristuspyöytä
- Rakenne
- Vinssi

### Käyttötarkoitus

Tämä puristin soveltuu normaaleihin puristustehtäviin, kuten laakereiden asentamiseen ja irrottamiseen, taivutukseen ja oikomiseen. Oikeilla työkaluilla puristinta voidaan käyttää myös avartamiseen, leimaamiseen tai kutistamiseen.

Varo työkappaleen tai sen osien sinkoutumista puristimesta (Fig. 3). Käytä kasvonsuojainta.

### Käsikirjan tarkoitus

Tämä opas sisältää tai kuvaa seuraavia aiheita:

- Turvallisuusohjeet ja varoitukset
- Koneen tekniset tiedot
- Asentaminen
- Käyttö
- Kunnossapito
- Turvatarkastukset
- Vianmääritys
- Yksityiskohtaiset piirustukset ja varaosat
- Hydraulinen kaavio
- Lisätarvikkeet
- EU Vaatimustenmukaisuuvakuutus

### MERKKIEN SELITYKSET

- a** VAROITUS! Ole varovainen ja käytä laitetta oikein. Tämä laite voi aiheuttaa käyttäjälle tai sivullisille vakavia vahinkoja tai kuoleman.
- b** Lue käyttöohje huolellisesti ja varmista, että ymmärrät sen sisällön, ennen kuin alat käyttää konetta (Fig. 1).
- c** Vaihda vaurioituneet, kuluneet tai rikkoutuneet osat.
- d** Noudata paikallisia kierrätysvaatimuksia ja säädöksiä.
- e** Asentaminen
- f** Käyttö
- g** Kunnossapito
- h** Vianmääritys
- i** Murskausvaara
- j** Osien äkillisen irtoamisen vaara
- k** Päivittäinen huolto
- l** Kuukausittainen huolto
- m** Turvatarkastukset

**(NL)** Vertaling van originele tekst

### Productbeschrijving

Deze machine is gebouwd met de volgende componenten:

- Hydraulische cylinder
- Hydraulische pomp
- Perstafel
- Structuur
- Lier

### Gebruiksdoeleinden

Deze garagepersen kunnen worden gebruikt voor algemeen voorkomende perstoepassingen, zoals bijvoorbeeld de montage en het uitdrukken van lagers, buigen en rechtmaken. Met eigen gereedschap kan de pers ook worden gebruikt voor trekfrezen, inpersen en krimpen.

Wees beducht op het gevaar van het wegslingeren van werkstukken of onderdelen ervan (Fig. 3). Draag een gelaatsscherm.

### Doel van de handleiding

Deze gids bevat of beschrijft de volgende onderwerpen:

- Instructies voor veilig gebruik en Instructies
- Machine specificaties
- Assemblage
- Werking
- Onderhoud
- Inspectie van de veiligheid
- Storingzoeken
- Detailtekeningen en onderdelen
- Hydraulisch schema
- Accessoires
- EU Verklaring van overeenstemming

### VERKLARING VAN DE SYMBOLEN

- a** WAARSCHUWING! Wees voorzichtig en gebruik het product op de juiste manier. Dit product kan ernstig of fataal letsel toebrengen aan de gebruiker of anderen.
- b** Lees de bedieningshandleiding zorgvuldig door en zorg dat u de instructies hebt begrepen voordat u het product gebruikt (Fig. 1).
- c** Vervang beschadigde, versleten of defecte onderdelen.
- d** Neem de plaatselijk geldende wet- en regelgeving voor recycling in acht.
- e** Montage
- f** Werking
- g** Onderhoud
- h** Storingzoeken
- i** Gevaar voor beknelling
- j** Risico op plotseling uitwerpen van onderdeel
- k** Dagelijks onderhoud
- l** Maandelijks onderhoud
- m** Inspectie van de veiligheid

**(ES)** Traducción del texto original

### Descripción del producto

Esta máquina ha sido construida con los siguientes componentes:

- Cilindro hidráulico
- Unidad de potencia hidráulica
- Mesa de prensado
- Estructura de soporte
- Polipasto

### Uso previsto

Estas prensas de taller se pueden utilizar para trabajos de prensado comunes, como el montaje y la extracción de cojinetes, el plegado y el enderezado. Con herramientas propias, la prensa también se puede utilizar para brochar, estampar y ajustar.

Preste atención al peligro de proyección de las piezas manipuladas o partes de las mismas (Fig. 3). Utilice protector facial.

### Propósito del manual

Esta guía contiene o explica los siguientes tópicos:

- Instrucciones de seguridad y advertencias
- Especificaciones de la máquina
- Montaje
- Funcionamiento
- Mantenimiento
- Inspección de seguridad
- Planos de detalle y lista de repuestos



- Diagrama hidráulico
- Accesorios
- EU declaración de conformidad sobre maquinaria

## DEFINICIÓN DE LOS SÍMBOLOS

- a** ADVERTENCIA: Tenga cuidado y utilice el producto correctamente. Este producto puede ocasionar lesiones graves o mortales tanto al operador como a cualquier otra persona.
- b** Lea detenidamente el manual de usuario y asegúrese de que entiende las instrucciones antes de usar la máquina (Fig. 1).
- c** Cambie las piezas dañadas, desgastadas o rotas.
- d** Respete los requisitos de reciclaje locales y las normas aplicables.
- e** Montaje
- f** Funcionamiento
- g** Mantenimiento
- h** Solución de problemas
- i** Peligro de aplastamiento
- j** Riesgo de ejección súbita de la pieza
- k** Mantenimiento diario
- l** Mantenimiento mensual
- m** Inspección de seguridad

**(RU)** *Перевод оригинального текста*

### Описание изделия

Эта машина была построена из следующих компонентов:

- Гидравлический цилиндр
- Гидроагрегат
- Стол прессовый
- Несущая конструкция
- Лебедка

### Предназначение

Этот пресс для мастерской предназначен для выполнения обычных работ в цехе, например монтажа и демонтажа подшипников, сгибания, выпрямления и т. д. Вместе с подходящими инструментами может использоваться для прошивных, чеканочных и подгибочных работ. Соблюдайте осторожность из-за опасности выброса частей заготовок и т. д. (Fig. 3). Используйте защитную маску.

### Цель руководства

Это руководство содержит или объясняет следующие темы:

- Предупреждения и инструкции по безопасному применению
- Технические характеристики машины
- Сборка
- Эксплуатация
- Техническое обслуживание
- Проверка обеспечения безопасности
- Диагностика неисправностей
- Детальные чертежи и запчасти
- Гидравлическая схема
- Аксессуары

## УСЛОВНЫЕ ОБОЗНАЧЕНИЯ НА ИЗДЕЛИИ

- a** ПРЕДУПРЕЖДЕНИЕ! Соблюдайте осторожность и правила эксплуатации изделия. Изделие может стать причиной тяжелой травмы или смерти оператора и окружающих.
- b** Перед началом работы внимательно прочитайте руководство по эксплуатации и убедитесь, что понимаете приведенные здесь инструкции (Fig. 1).
- c** Замените поврежденные, сломанные или изношенные детали.

- d** Соблюдайте местное законодательство и действующие нормы в области переработки.
- e** Сборка
- f** Эксплуатация
- g** Техническое обслуживание
- h** Диагностика неисправностей
- i** Опасность раздавить
- j** Риск внезапного выброса детали
- k** Ежедневное обслуживание
- l** Ежемесячное обслуживание
- m** Проверка обеспечения безопасности

**(IT)** *Traduzione del testo originale*

### Descrizione del prodotto

Questa macchina è stata costruita con i seguenti componenti:

- Cilindro idraulico
- Unità idraulica
- Tavolo di pressatura
- Struttura
- Verricello

### Utilizzo previsto

Questa pressa da officina è stata concepita per le normali attività di officina, come il montaggio e lo smontaggio dei cuscinetti, la piegatura e la raddrizzatura, ecc. Utilizzando strumenti adeguati, si può impiegare anche per brocciatura, lavorazioni a sbalzo e crimpatura. Attenzione al rischio di espulsione di componenti dai semilavorati/compenti dai semilavorati (Fig. 3). Indossare una protezione per il viso.

### Scopo del manuale

Questa guida contiene o descrive i seguenti argomenti:

- Istruzioni per un uso sicuro e avvertenze
- Specifiche della macchina
- Montaggio
- Operazione
- Manutenzione
- Controllo di sicurezza
- Risoluzione dei problemi
- Disegni dettagliati e pezzi di ricambio
- Schema idraulico
- Accessori
- Dichiarazione di conformità UE

## SIMBOLOGIA

- a** AVVERTENZA! Prestare attenzione e utilizzare il prodotto correttamente. Il prodotto può causare gravi lesioni o morte dell'operatore o altre persone.
- b** Prima dell'uso, leggere per intero il manuale dell'operatore e accertarsi di aver compreso le istruzioni (Fig. 1).
- c** Sostituire le parti danneggiate, usurate o rotte.
- d** Rispettare le norme locali sul riciclaggio e le normative vigenti.
- e** Montaggio
- f** Utilizzo
- g** Manutenzione
- h** Risoluzione dei problemi
- i** Pericolo di schiacciamento
- j** Rischio di espulsione improvvisa del pezzo
- k** Manutenzione giornaliera
- l** Manutenzione mensile
- m** Controllo di sicurezza

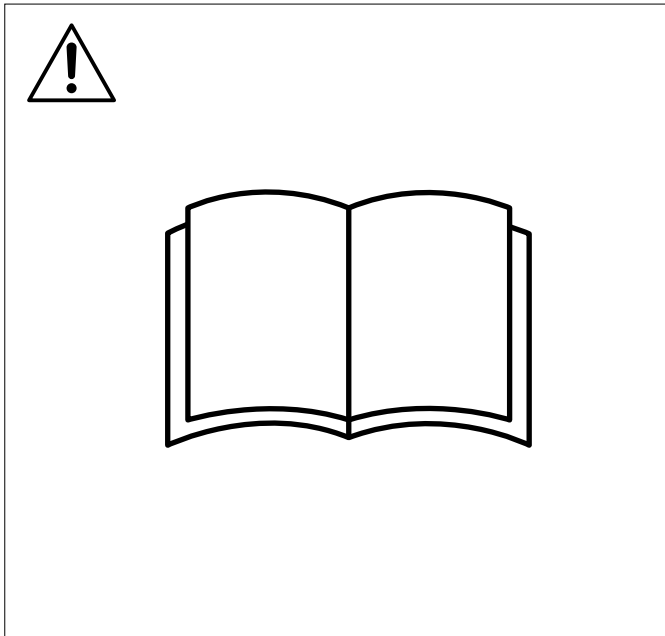

Fig.1

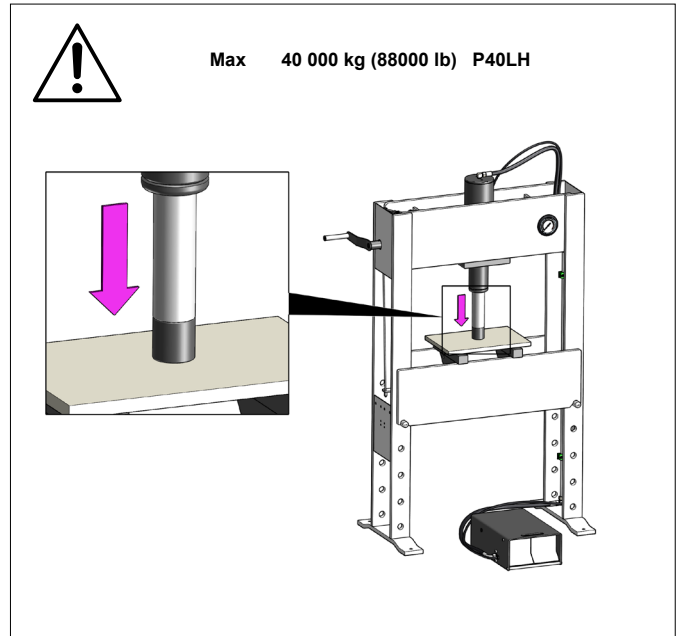

Fig.2

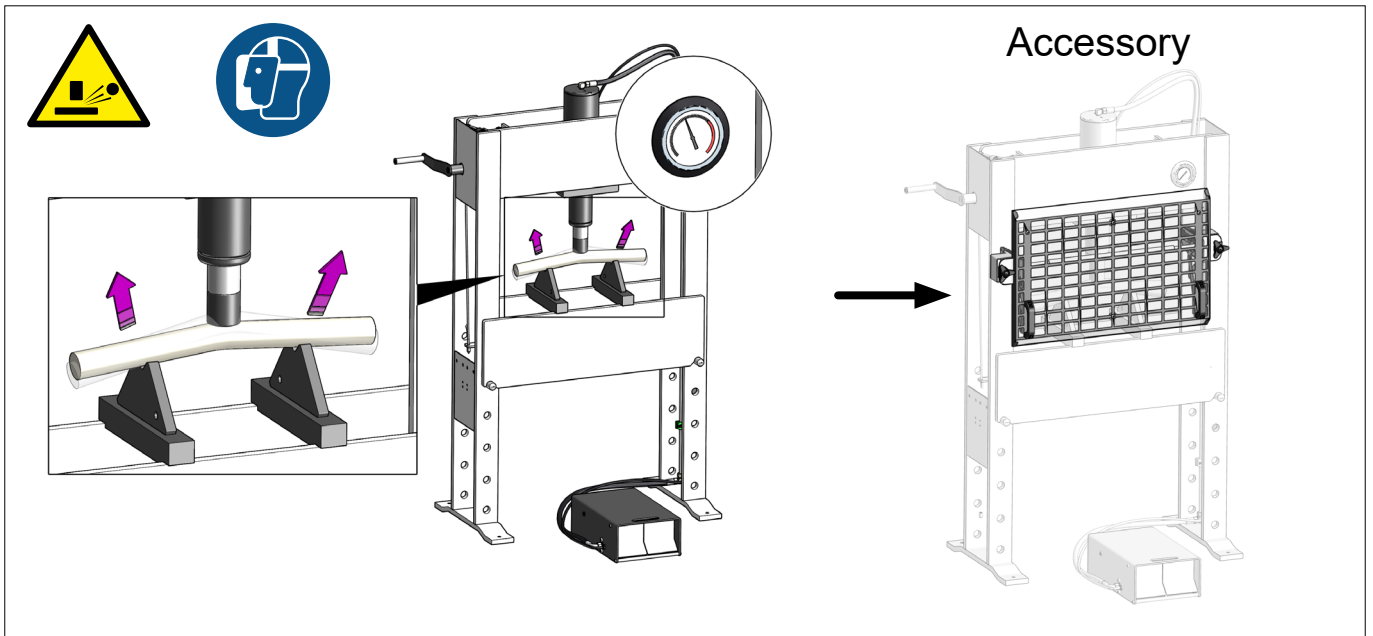

Fig.3

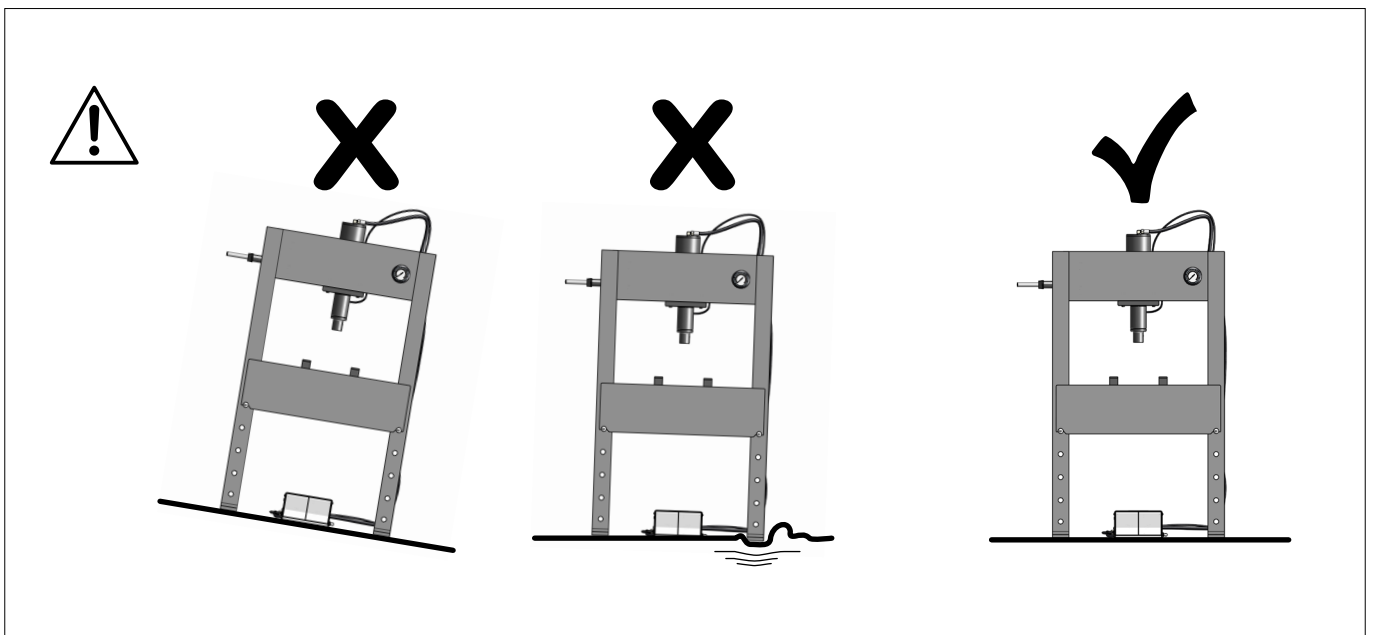

Fig.4

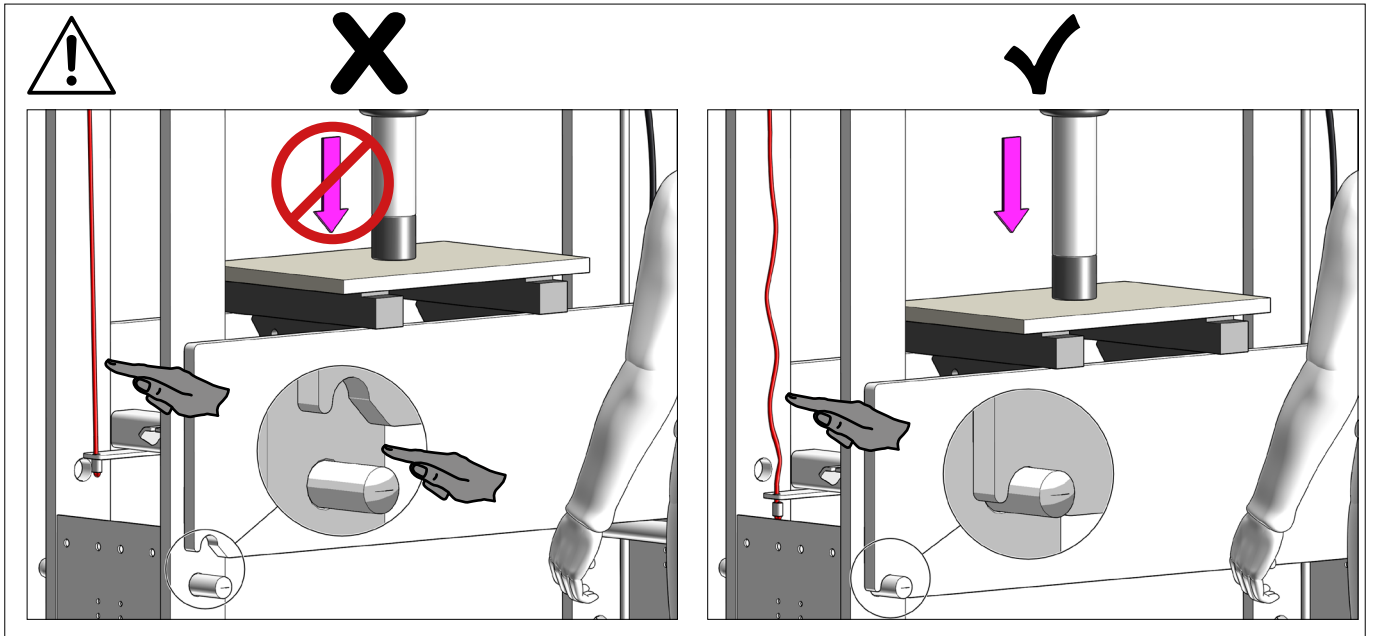

Fig.5

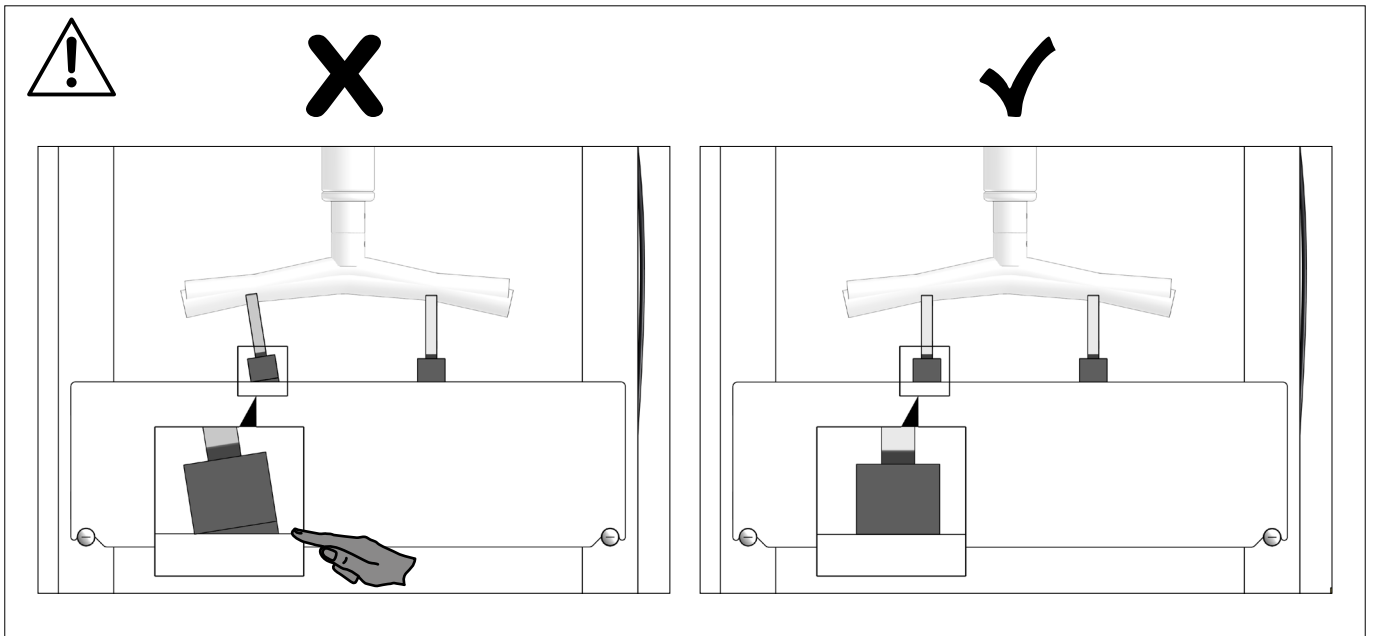

Fig.6

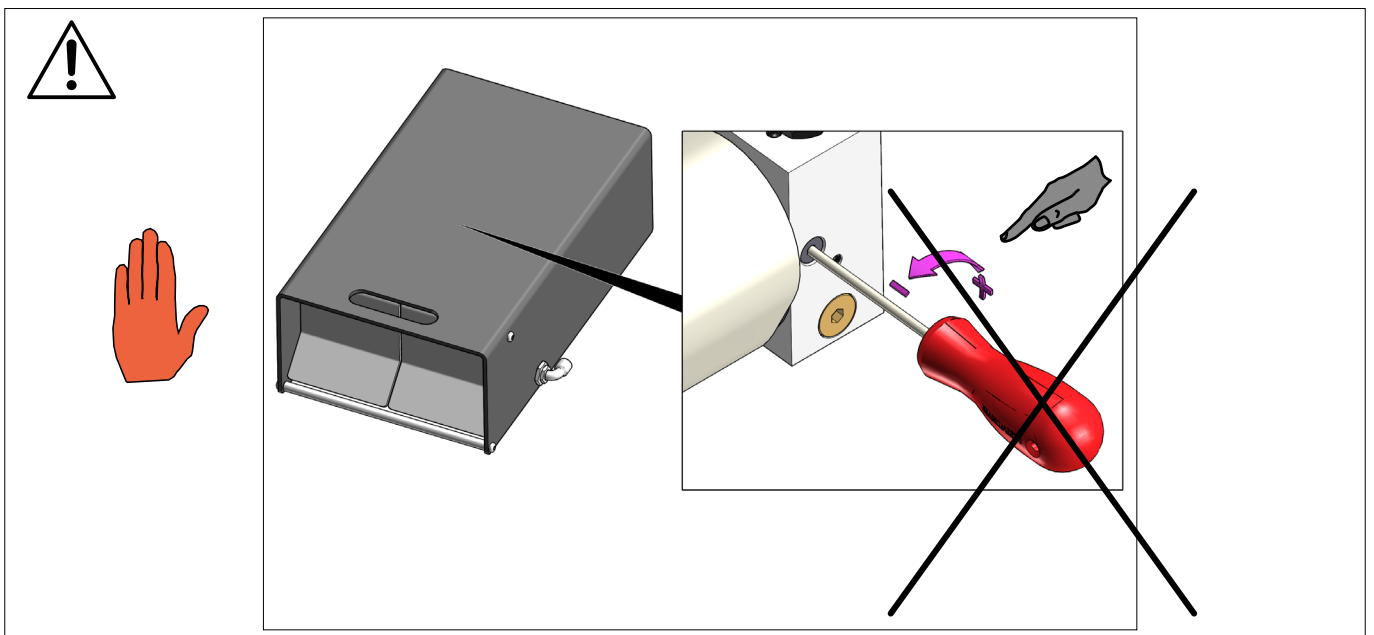

Fig.7

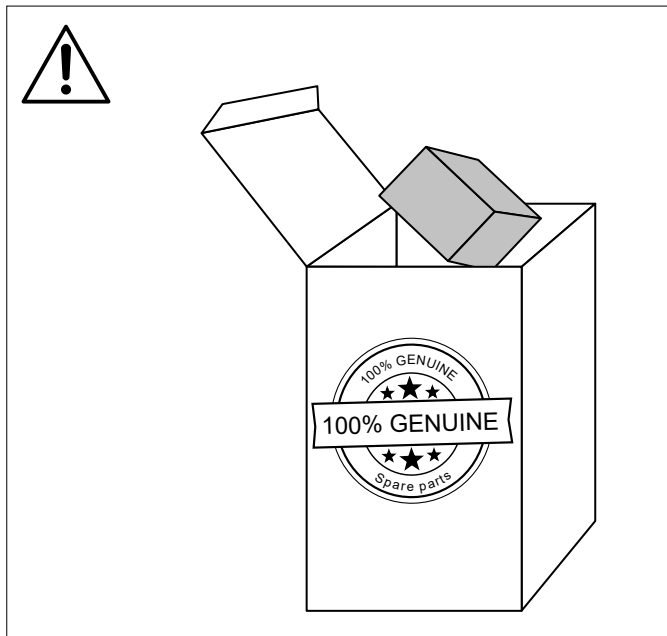

Fig.8

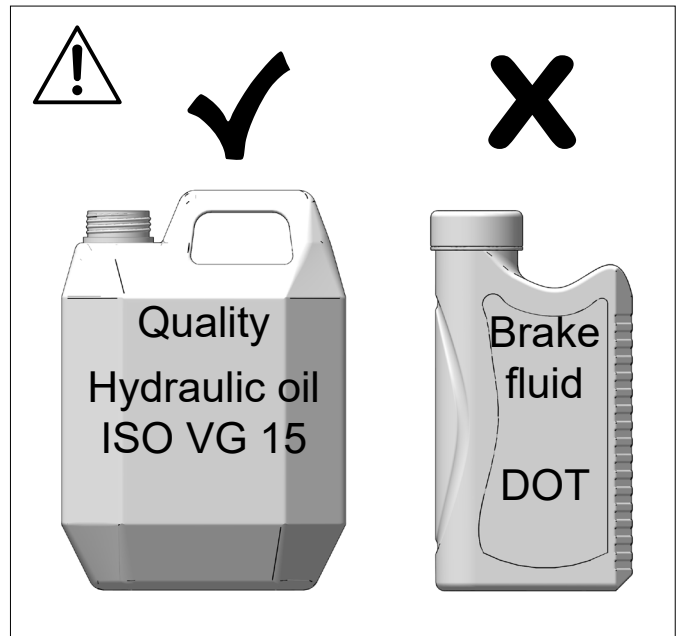

Fig.9

## Specifications

### P40LH

40 t  
1260 mm  
600 mm  
1870 mm  
300 mm  
418 kg  
6 - 10 bar  
330 bar  
ISO VG 15  
5,6 l  
-20 / +50°C  
92 dB(A)

### Specifikationer

Fuld kapacitet  
Bredde, (w)  
Dybde, (d)  
Højde, (h)  
Slaglængde, (s)  
Vægt  
Luftforsyning  
Hydraulisk tryk  
Hydraulisk olie  
Oliemængde  
Temperaturområde  
Lydtryksniveau

### Specifications

Capacity  
Width, (w)  
Depth, (d)  
Height, (h)  
Stroke, (s)  
Weight  
Air supply  
Hydraulic pressure  
Hydraulic oil  
Oil quantity  
Temperature range  
Sound pressure level

### Spezifikationen

Kapazität  
Breite, (w)  
Tiefe, (d)  
Höhe, (h)  
Kolbenhub, (s)  
Gewicht  
Betriebsdruck  
Hydraulikdruck  
Hydrauliköl  
Ölmenge  
Temperaturbereich  
Schalldruckpegel

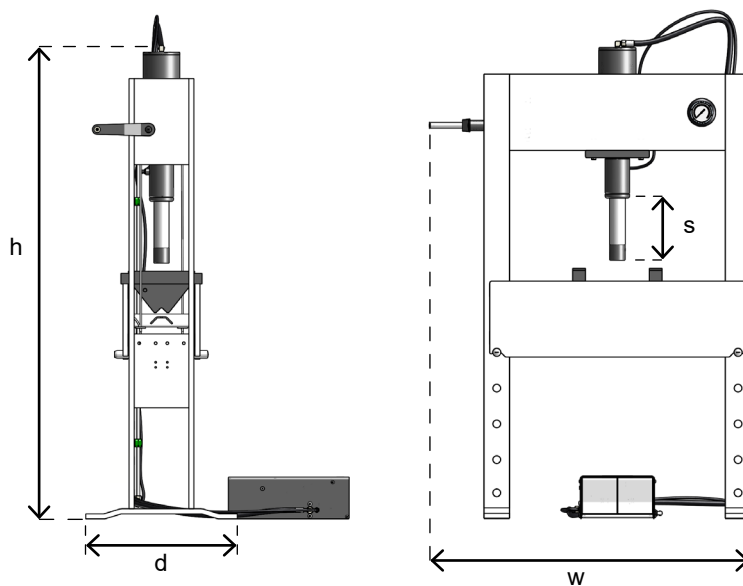
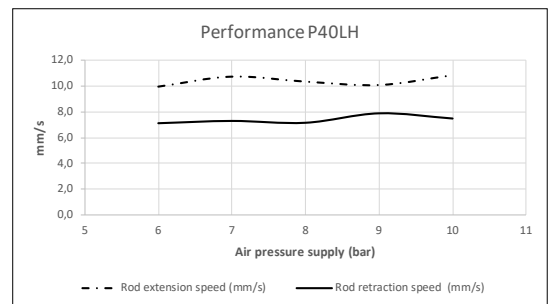

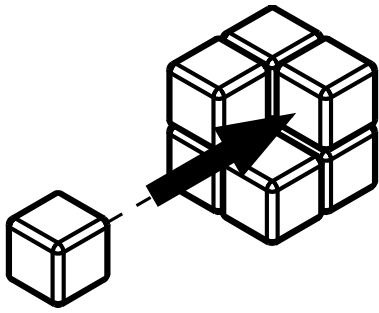

- ⓀⓃ ⓃⓄ **Montering**
- ⒼⒷ **Assembly**
- ⒹⒺ **Montage**
- ⒻⓇ **Assemblage**
- ⓈⒺ **Montering**
- ⒻⒾ **Asentaminen**
- ⓃⒻ **Assemblage**
- ⒺⓈ **Montaje**
- ⓇⓊ **Сборка**
- ⒾⓉ **Montaggio**

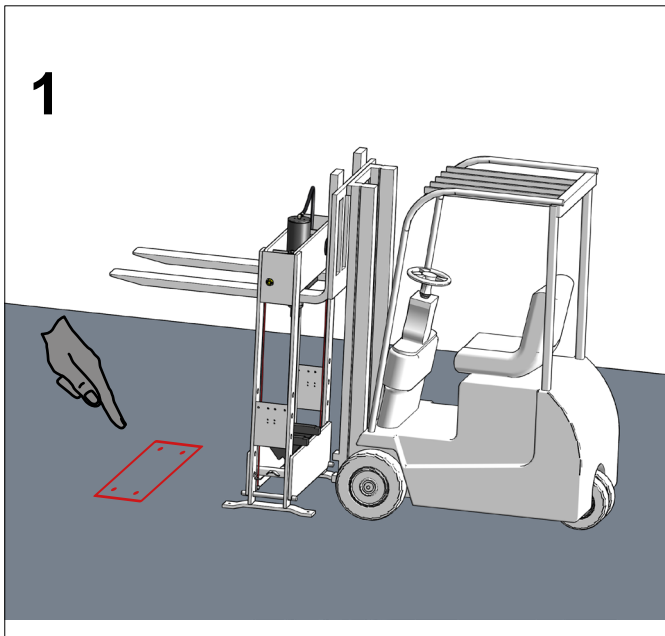

Fig.10

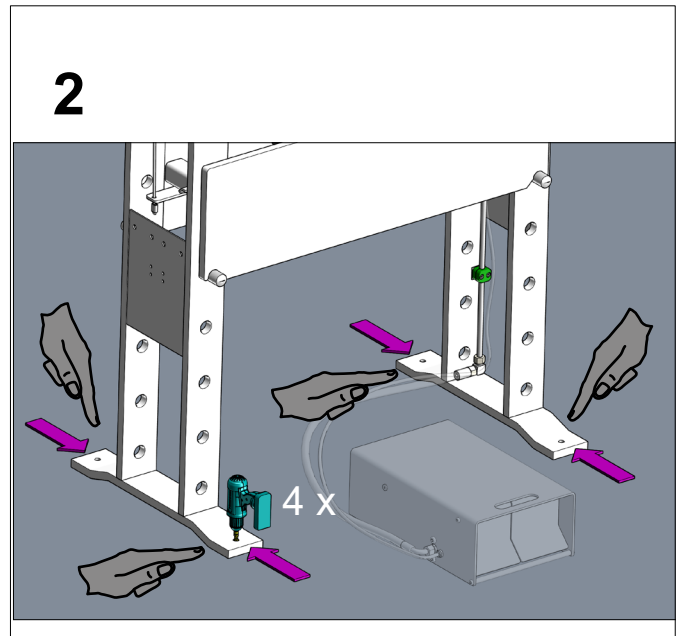

Fig.11

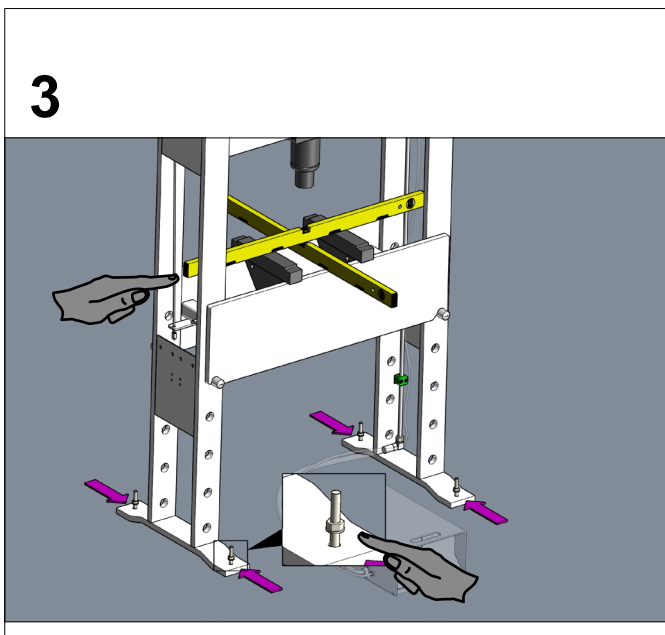

Fig.12

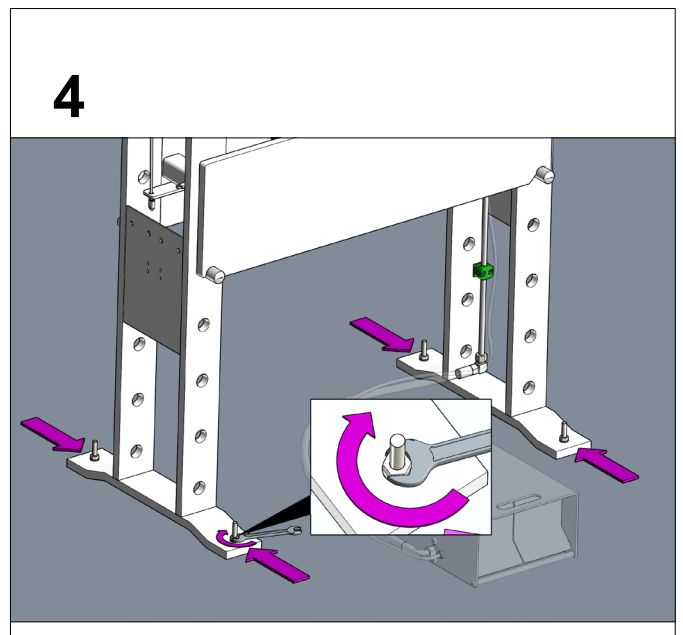

Fig.13

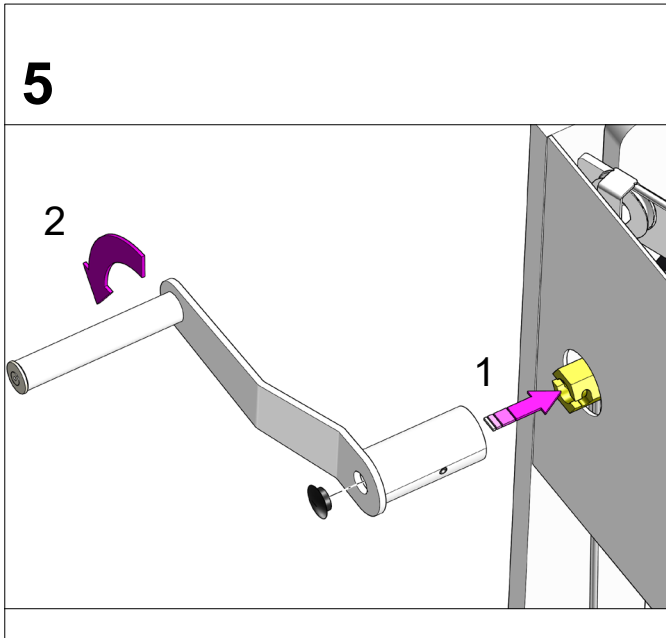

Fig.14

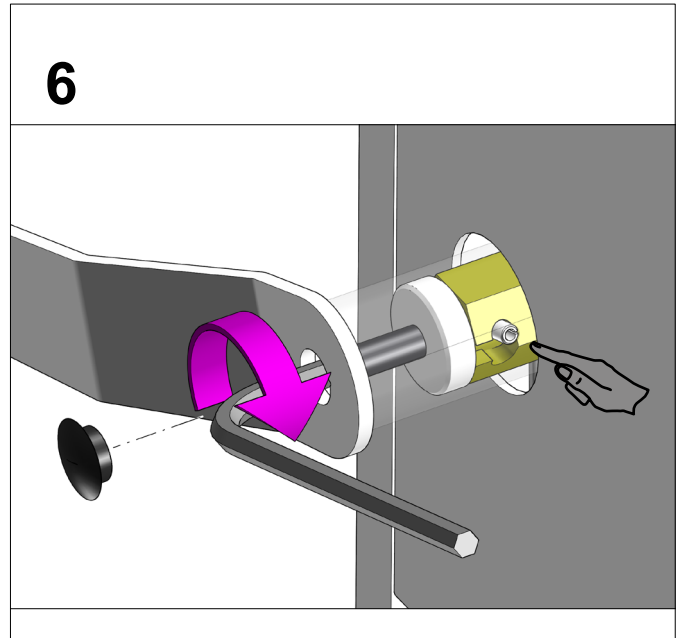

Fig.15

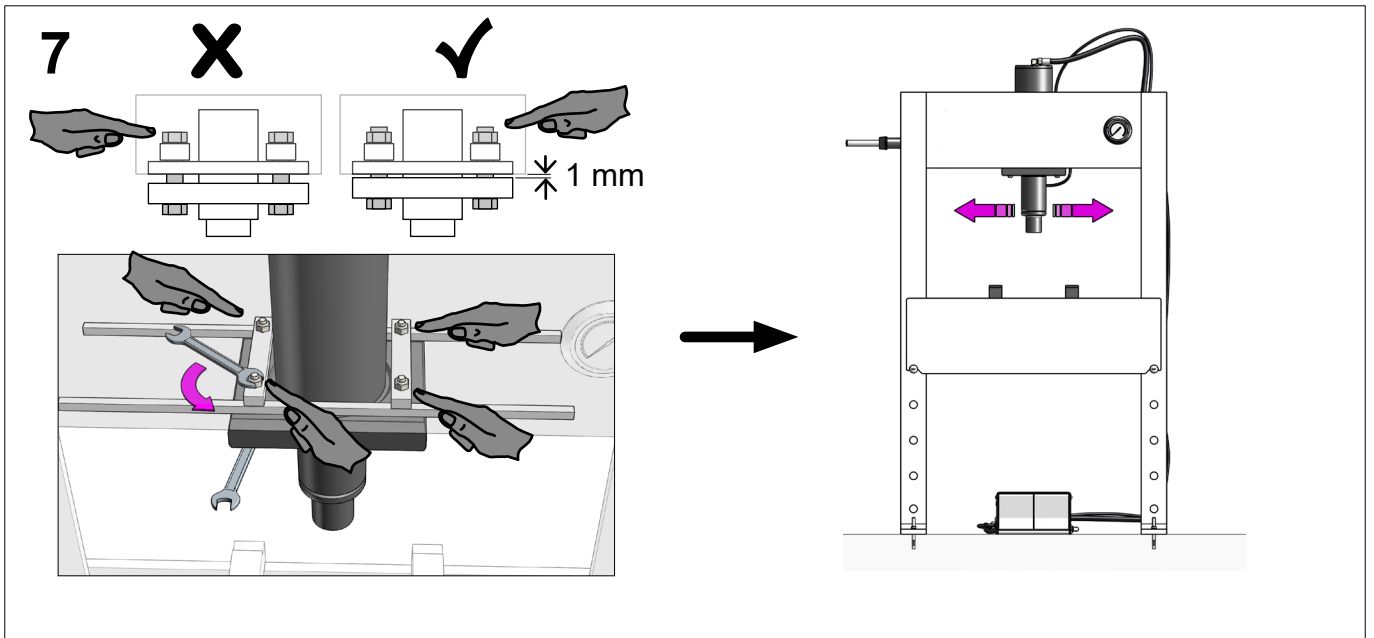

Fig.16

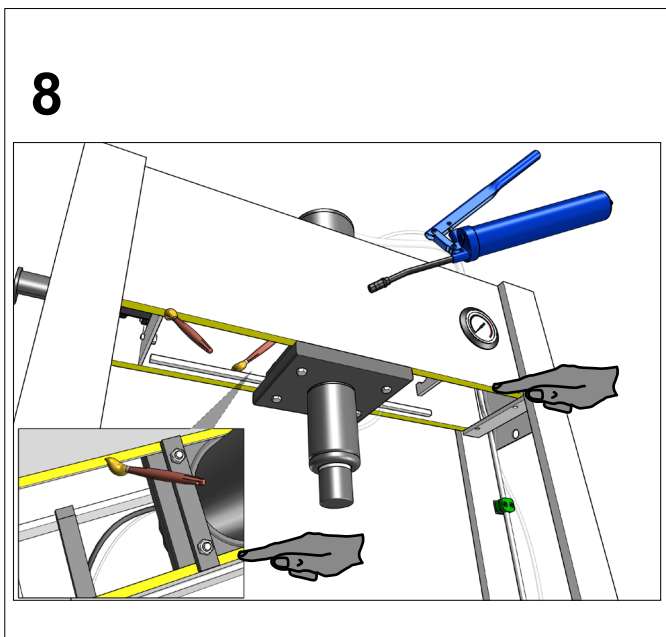

Fig.17

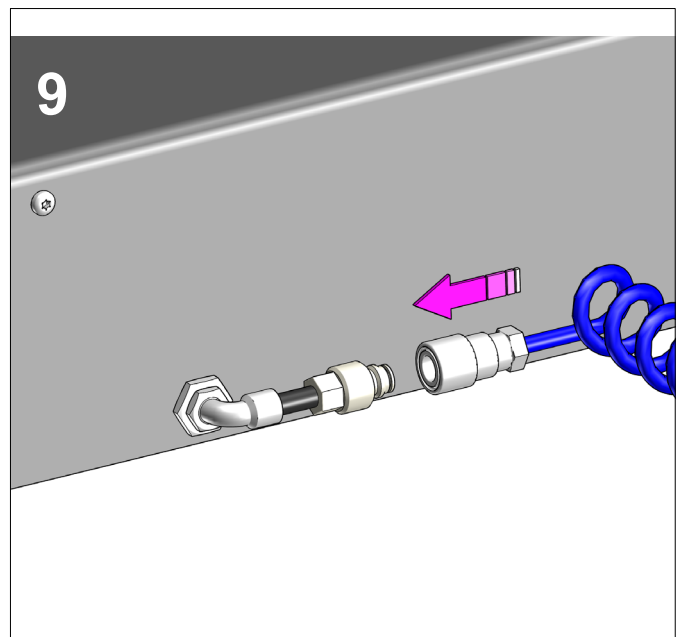
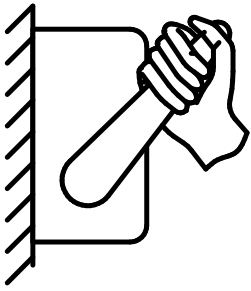

Fig.18





- DK NO **Betjening**
- GB **Operation**
- DE **Bedienung**
- FR **Utilisation**
- SE **Drift**
- FI **Käyttö**
- NL **Werking**
- ES **Funcionamiento**
- RU **Эксплуатация**
- IT **Utilizo**

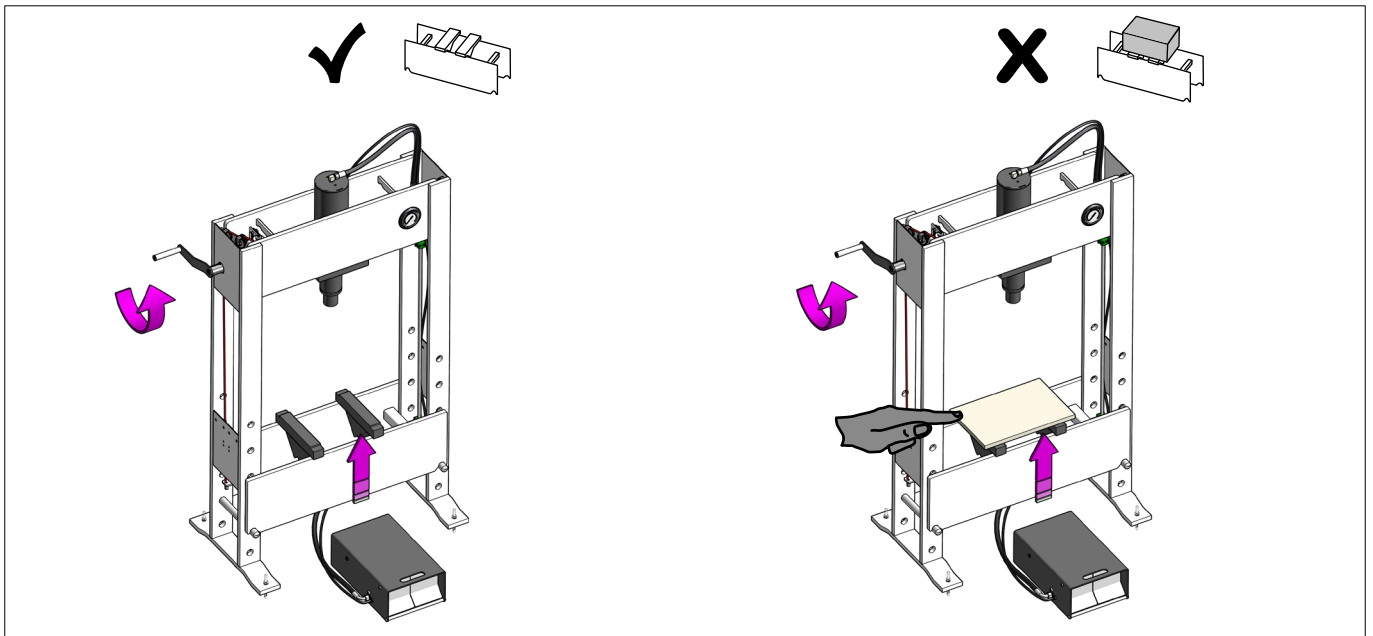

Fig.19

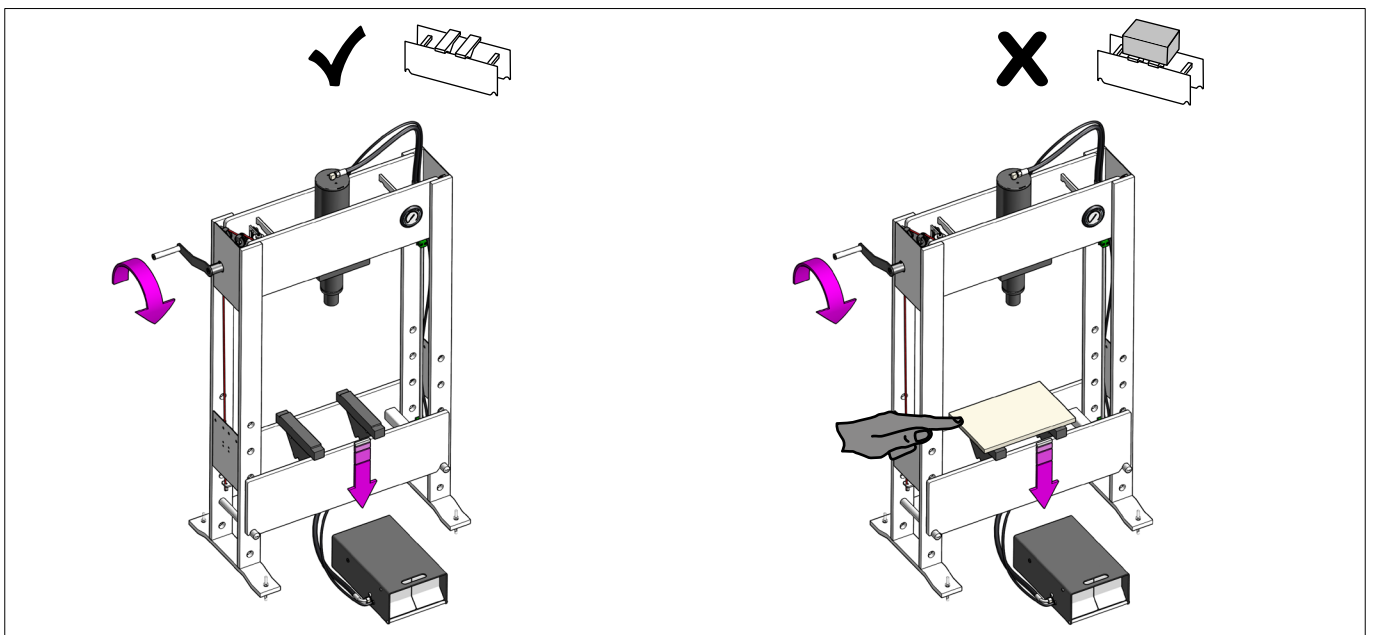

Fig.20

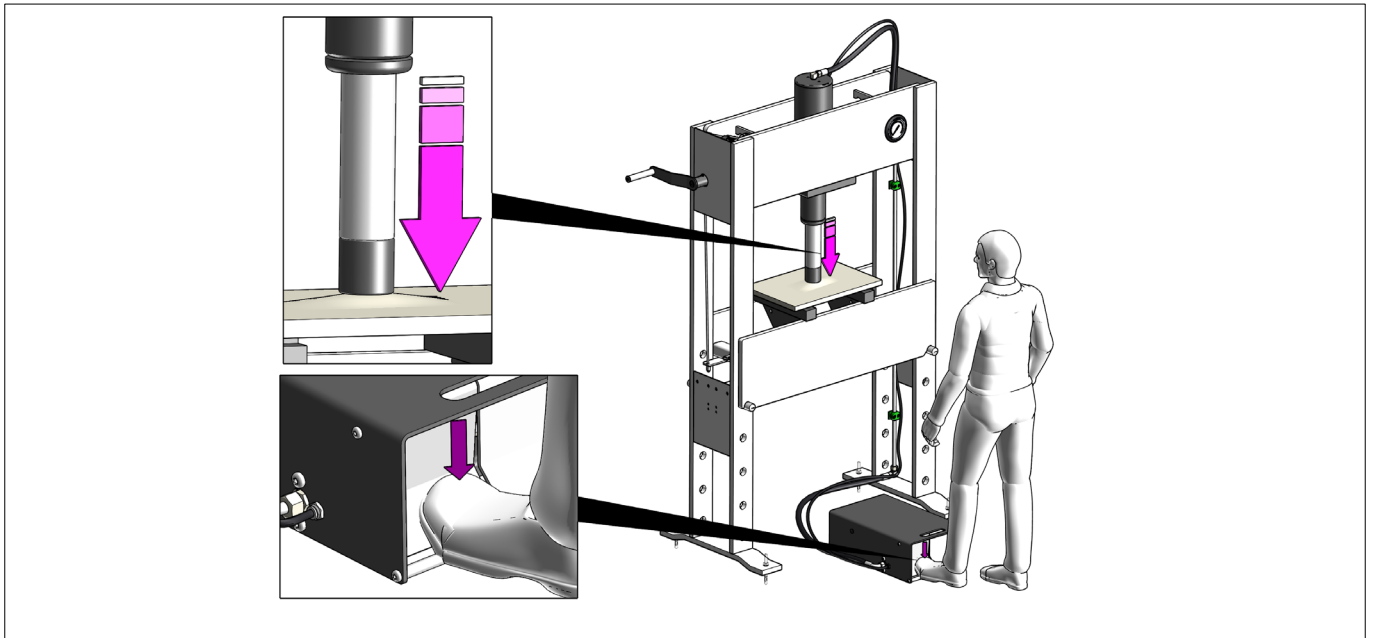

Fig.21

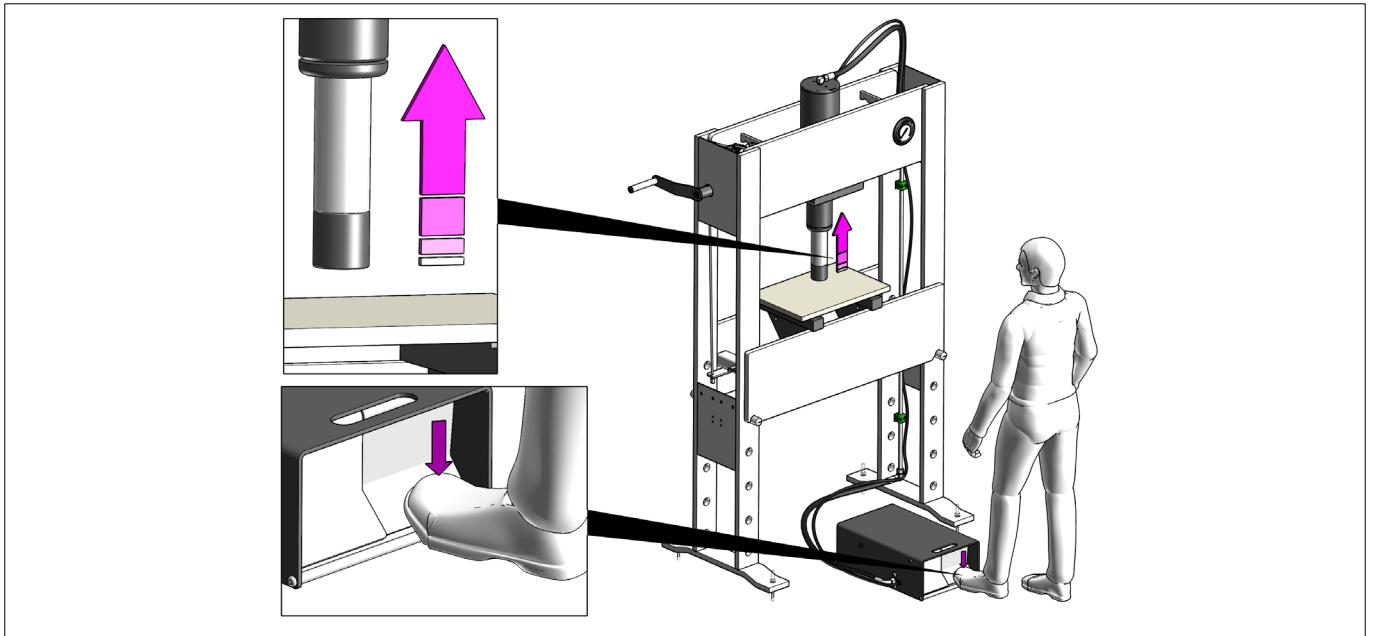

Fig.22

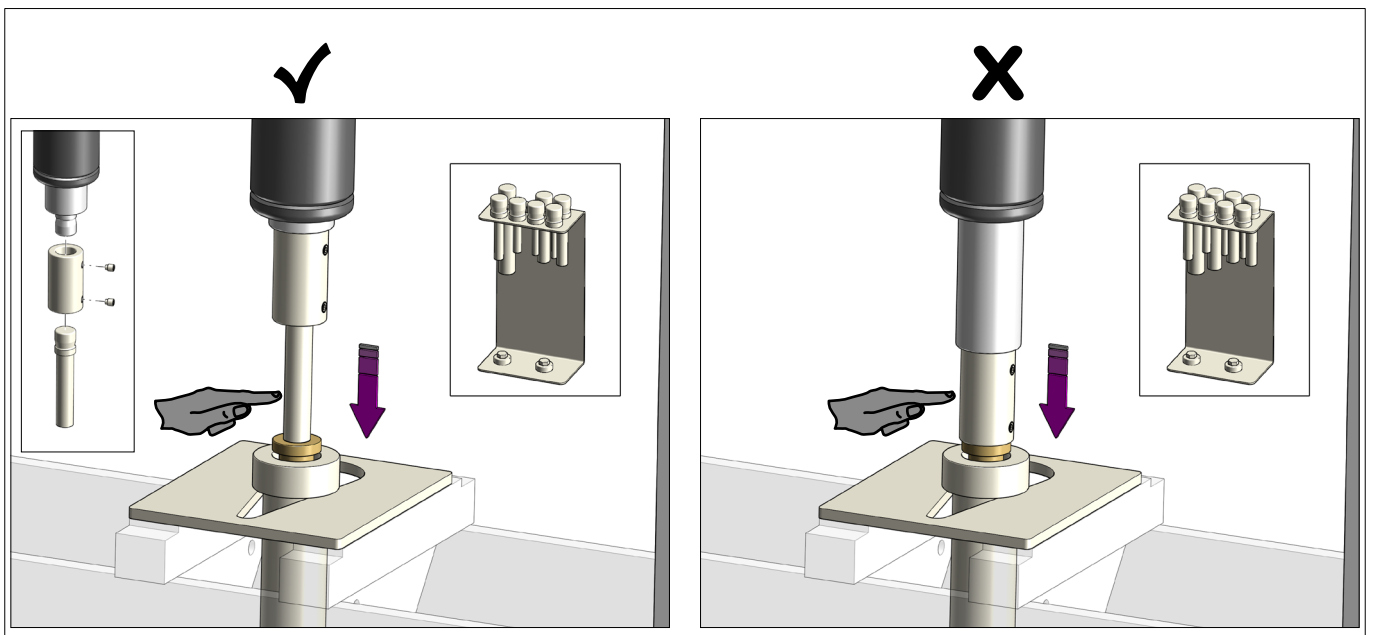
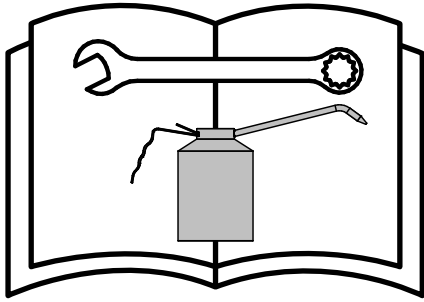

Fig.23



- (DK) Vedligeholdelse** - Vedligehold og reparation må kun foretages af kvalificeret personale.
- (GB) Users Maintenance** - Maintenance and repair must always be carried out by qualified personnel.
- (DE) Wartung** - Wartungs- und Reparaturarbeiten dürfen nur von qualifiziertem Personal durchgeführt werden.
- (FR) Maintenance** - La maintenance et les réparations doivent toujours être effectuées par un personnel qualifié.

- (SE) Underhåll** - Underhåll och reparationer måste alltid utföras av utbildad personal.
- (FI) Kunnossapito** - Kunnossapitotehtävissä ja orjauksissa tarvitaan aina ammattitaitoista henkilöä.
- (NL) Onderhoud** - Onderhoudswerkzaamheden en herstellingen moeten steeds door bevoegd personeel worden uitgevoerd.
- (ES) Mantenimiento** - El mantenimiento y las reparaciones deben ser ejecutados por personal calificado.
- (RU) Техническое обслуживание** - Техническое обслуживание и ремонт должны выполняться только квалифицированным персоналом.
- (IT) Manutenzione** - Manutenzione e riparazione devono essere sempre effettuate da personale qualificato.

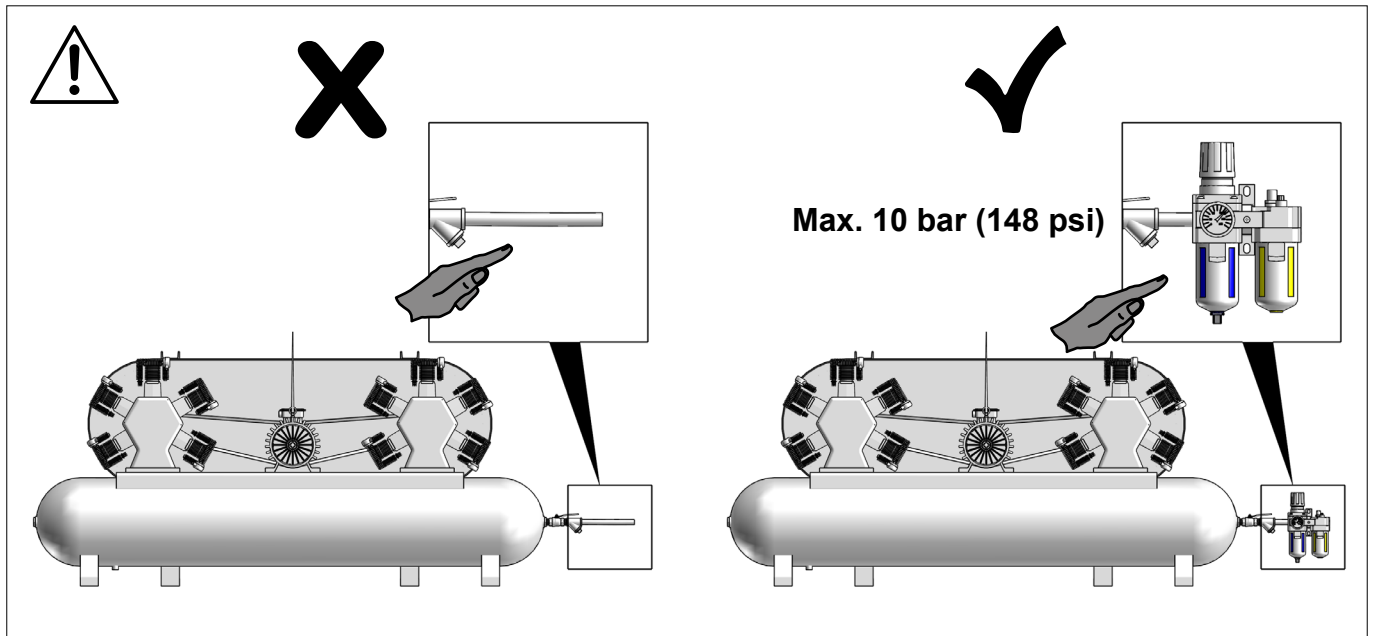

Fig.24

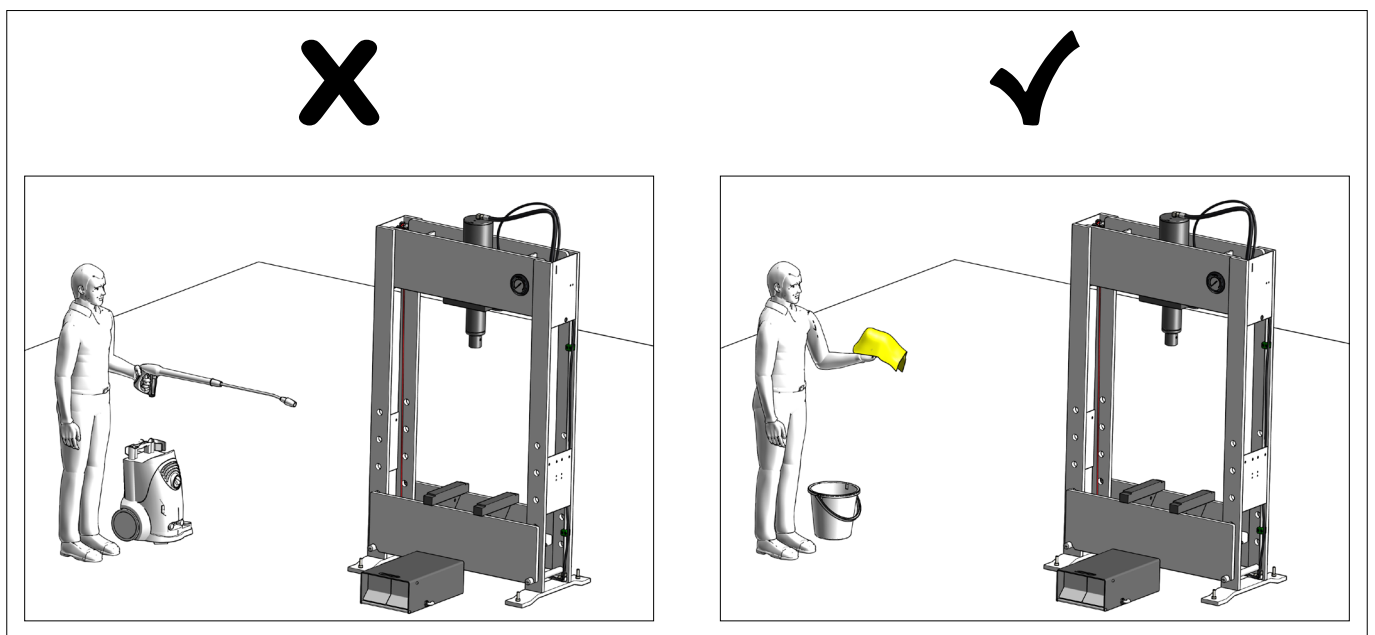
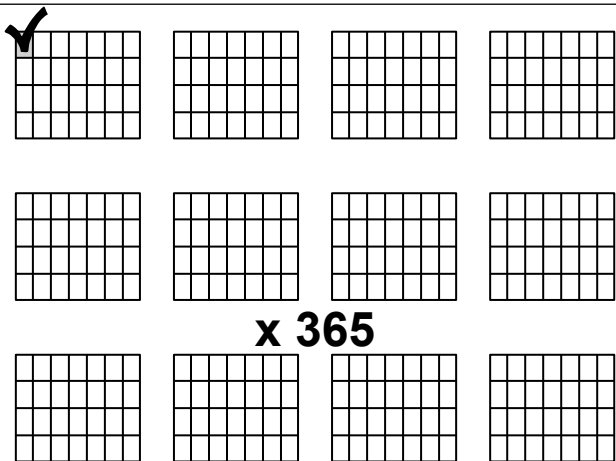

Fig.25

# 2022



Ⓚ Ⓝ Dagligt

Ⓜ Daily

Ⓓ Tägliche Inspektion

Ⓕ Tous les jours

Ⓢ Dagligen

Ⓕ Päivittäin

Ⓝ Dagelijks

Ⓔ Diariamente

Ⓔ Ежедневно

Ⓘ Operazioni quotidiane

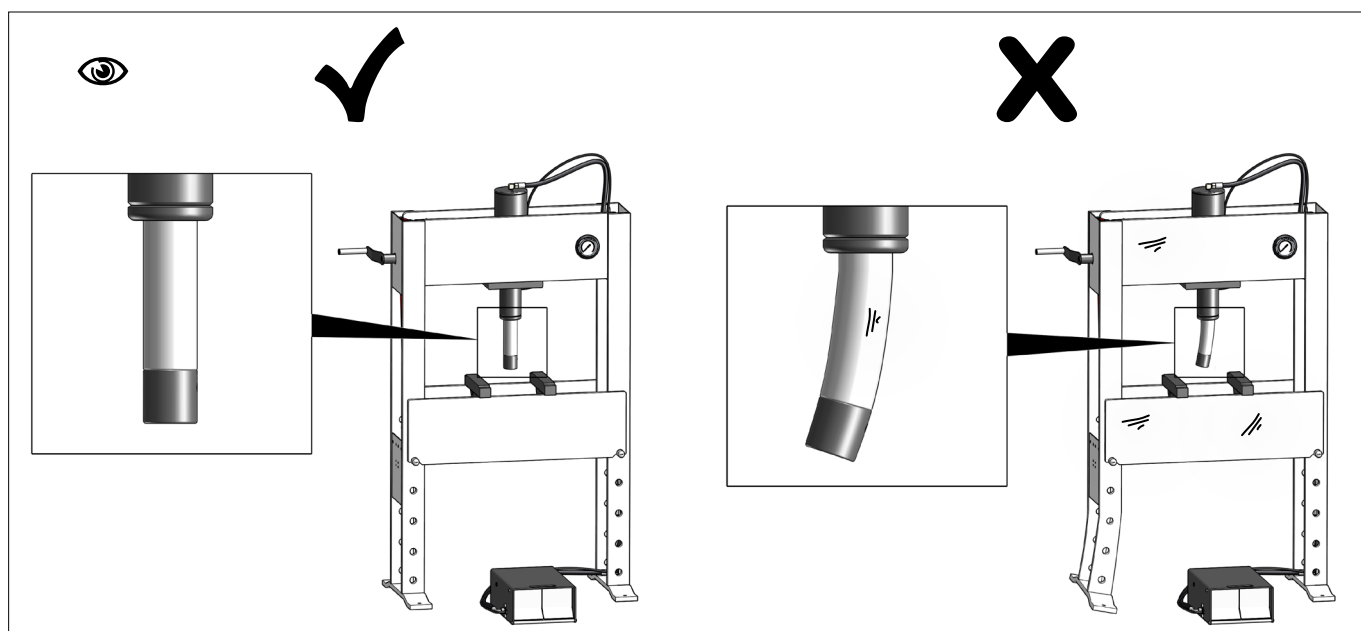

Fig.26

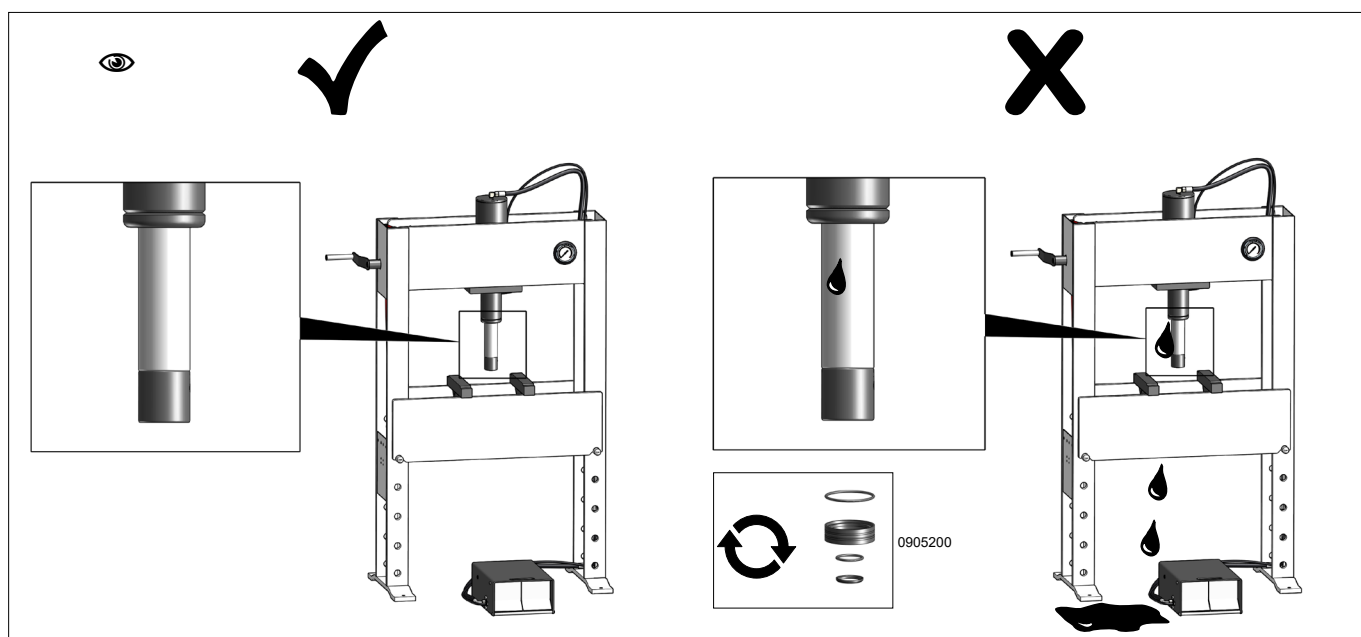
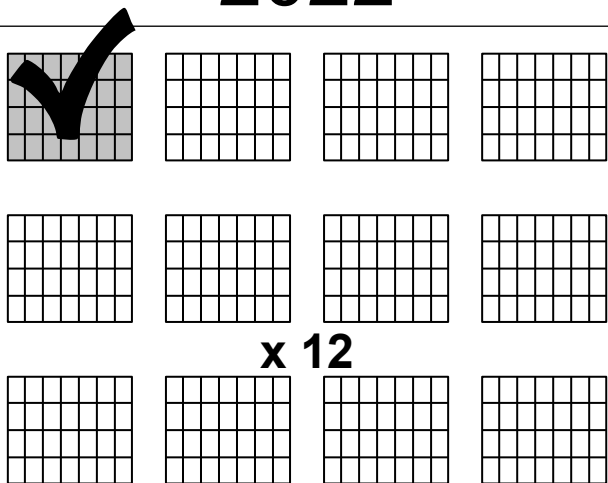

Fig.27

2022



(DK) (NO) Månedligt

(GB) Monthly

(DE) Monatliche Inspektion

(FR) Tous les mois

(SE) Varje månad

(FI) Kerran kuukaudessa

(NL) Maandelijks

(ES) Mensualmente

(RU) Ежемесячно

(IT) Operazioni mensili

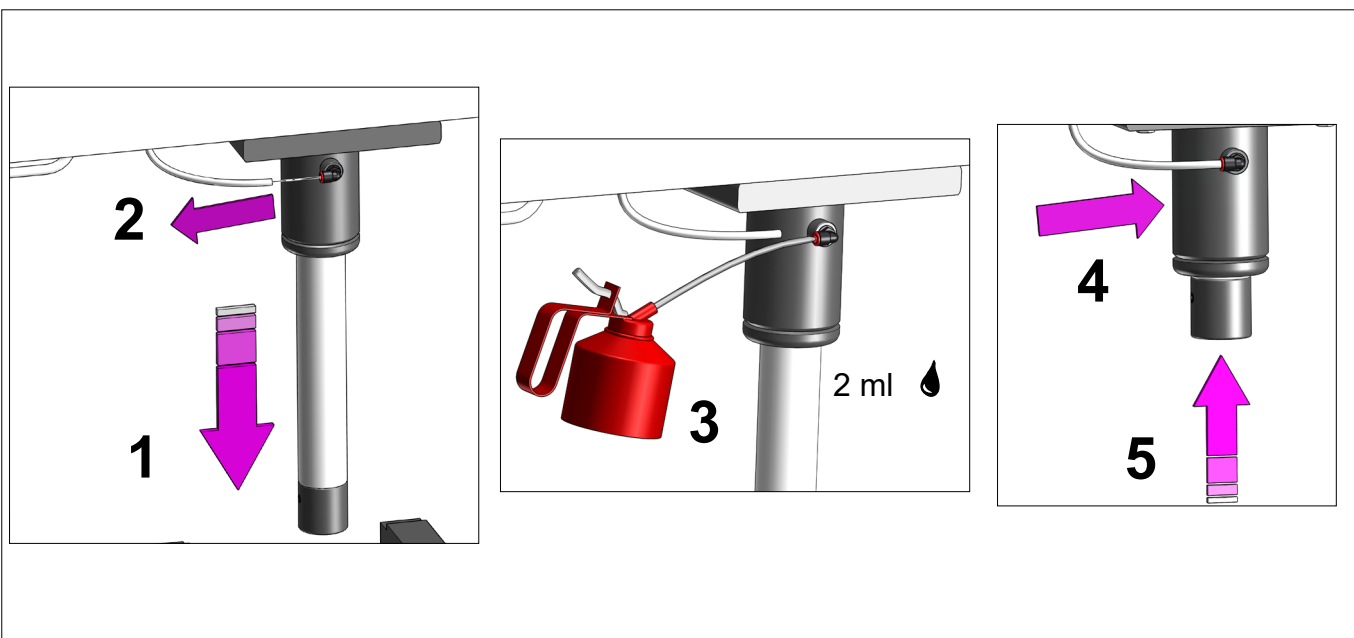

Fig.28

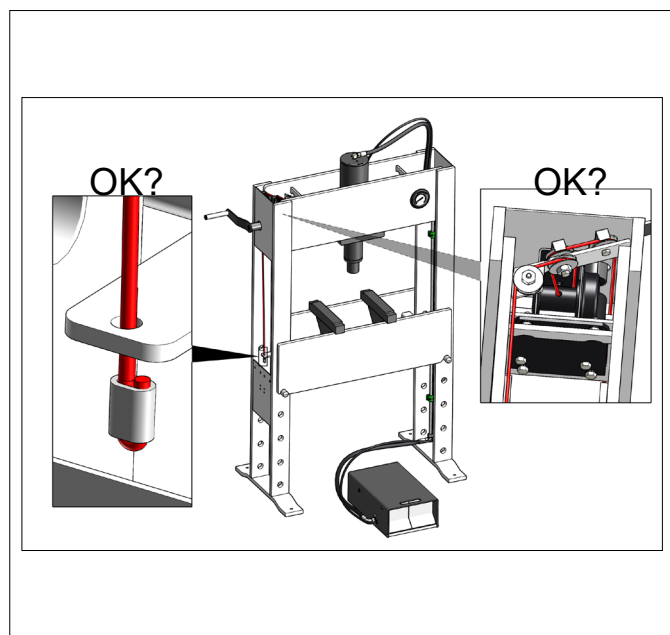

Fig.29

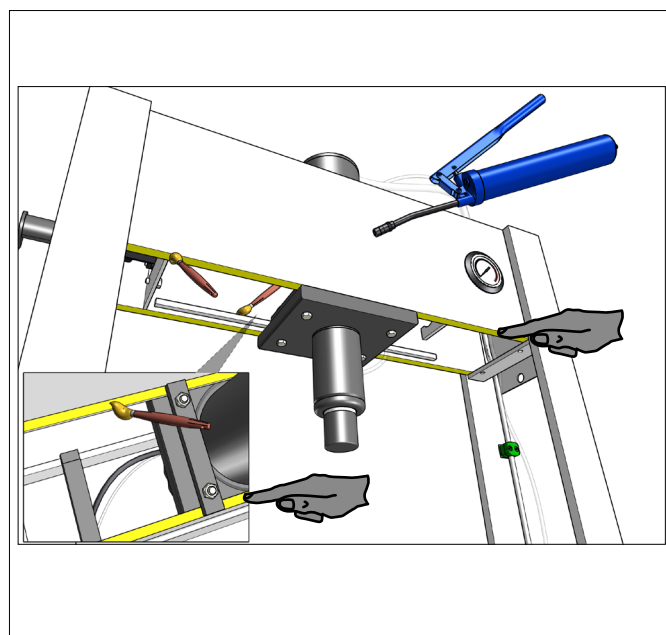

Fig.30

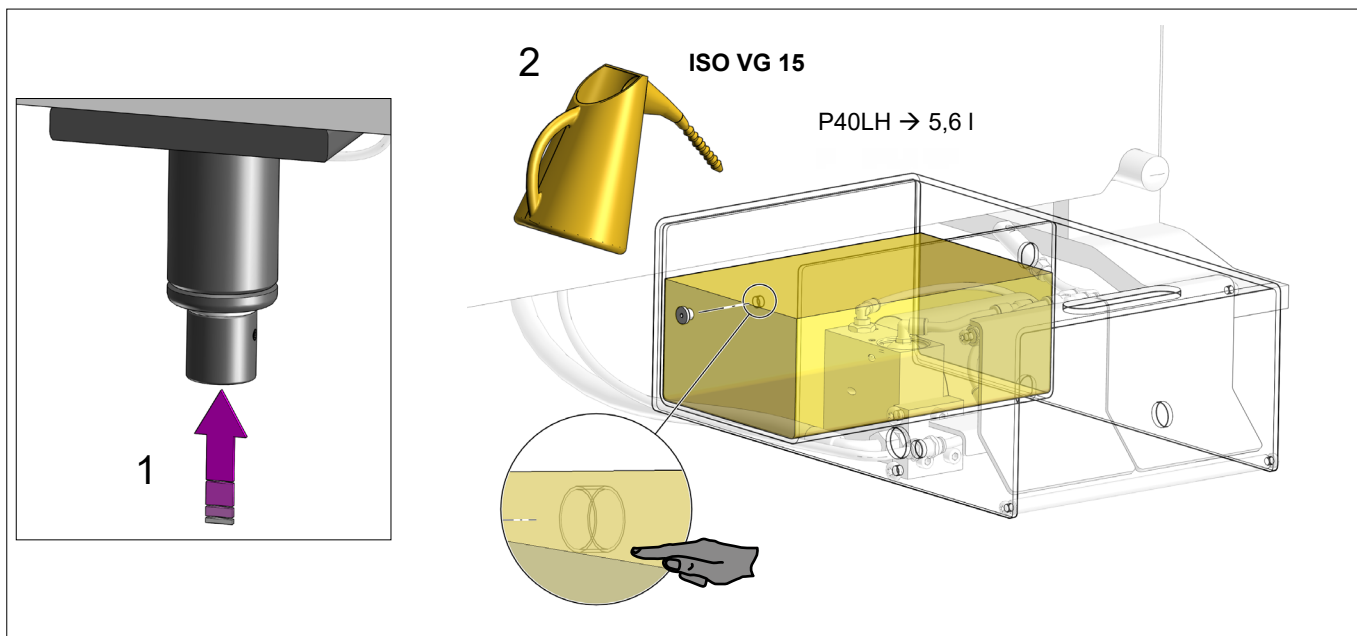
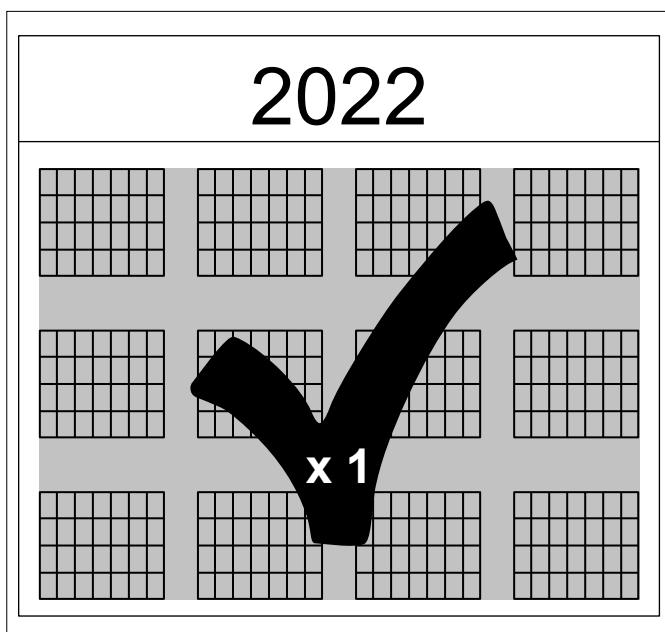

Fig.31



**(DK) Sikkerhedsmæssige eftersyn**

**(NO)** I henhold til nationale bestemmelser – dog mindst en gang om året – skal følgende kontrolleres af en sagkyndig:

- Skader og unormalt slid (Fig.26)
- Overtryksventilens funktion
- Slanger, cylindre og pumpe for utætheder (Fig.27)
- Svejsninger
- Mærkater af sikkerhedsmæssig betydning er læsbare
- Cylinderophæng (Fig.33)
- Spillets wire og wizens fastgørelse (Fig.32)

**(GB) Safety Inspection**

According to national legislation – at least once a year – the jack must be inspected by a professional for:

- Damage, wear and tear (Fig.26)
- Adjustment of the safety valve
- Hoses, cylinder and pump unit for leaks (Fig.27)
- Weld joints
- Furthermore all safety labels must be checked to ensure that they are legible.
- Cylinder support (Fig.33)
- Winch and wire for wear and tear (Fig.32)

**(DE) Sicherheitsinspektion**

Gemäß einschlägiger nationaler Bestimmungen, jedoch mindestens einmal pro Jahr, sind folgende Punkte durch einen Sachkundigen zu überprüfen:

- Schäden und ungewöhnliche Abnutzung (Fig.26)
- Einstellung des Überdruckventils
- Dichtigkeit von Schläuchen, Zylinder und Pumpe (Fig.27)
- Schweißverbindungen
- Lesbarkeit wichtiger Sicherheitshinweise
- Unterstützung des Zylinders (Fig.33)
- Winde und Draht für Verschleiß (Fig.32)

**(FR) Inspection de sécurité**

Selon la législation nationale – au moins une fois par an – le cric et la selle de levage doivent être inspectés par un professionnel :

- Dommages et usure (Fig.26)
- Réglage de la soupape de sécurité
- Flexibles, cylindre et pompe pour les fuites (Fig.27)
- Joints de soudure
- Toutes les étiquettes de sécurité doivent être vérifiées pour s'assurer qu'elles sont lisibles.
- Support du cylindre (Fig.33)
- Treuil et fil pour l'usure (Fig.32)

**(SE) Säkerhetsunderhåll**

Enligt nationella bestämmelser – dock minst en gång per år – måste domkraften kontrolleras av en sakkunnig med avseende på följande punkter:

- Slitage (Fig.26)
- Justering av säkerhetsventiler
- Slangar, eventuellt läckage från cylinder och pumpenhet (Fig.27)
- Svetsfogar
- Vidare måste alla säkerhetsdekalerna kontrolleras för att säkerställa att de är läsliga
- Cylinderstöd (Fig.33)
- Vinsch och tråd för slitage (Fig.32)

**(FI) Turvatarkastukset**

Asiantuntijan on tarkastettava nostimen toiminta kansallisten määräysten mukaan, kuitenkin vähintään kerran vuodessa:

- Vauriot ja yleinen kuluminen (Fig.26)
- Varoventtiilin säätö
- Letkut, sylinterin ja pumpun vuodot (Fig.27)



- Hitsausliitokset
- Myös kaikkien varoitustarjosten luettavuus on tarkastettava
- Sylinterin tuki (Fig.33)
- Vinssi ja lanka kulumista varten (Fig.32)

### **NL** Inspectie van de veiligheid

Volgens de nationale wetgeving moet de krik - ten minste een keer per jaar - worden gecontroleerd door een professional:

- Schade en slijtage (Fig.26)
- Afstelling van het veiligheidsventiel
- Slangen, cilinder en pompeenheid op lekken (Fig.27)
- Lasverbindingen
- Bovendien moeten alle veiligheidslabels worden gecontroleerd om ervoor te zorgen dat ze leesbaar zijn
- Cilindersteun (Fig.33)
- Lier en draad op slijtage (Fig.32)

### **ES** Inspección de seguridad

De acuerdo con la legislación nacional, el elevador debe ser inspeccionado por un profesional al menos una vez al año. Deben inspeccionarse:

- Daños y desgaste (Fig.26)
- Ajuste de la válvula de seguridad
- Fugas en la unidad de la bomba, el cilindro y las mangueras (Fig.27)
- Uniones soldadas
- Además, se deben comprobar todas las etiquetas de seguridad para asegurarse de que son legibles
- Soporte del cilindro (Fig.33)
- Compruebe que el polipasto y su cable no presenten daños (Fig.32)

### **RU** Проверка обеспечения безопасности

Согласно местному законодательству по крайней мере один раз в год домкрат должен проверяться специалистом на предмет наличия:

- Повреждений и износа (Fig.26)
- Правильности регулировки предохранительного клапана
- На предмет герметичности шлангов, цилиндра и насосного агрегата (Fig.27)
- Сварные соединения
- Кроме того, все предупреждающие этикетки должны проверяться на предмет их разборчивости
- Опора цилиндра (Fig.33)
- Лебедка и трос на износ (Fig.32)

### **IT** Controllo di sicurezza

In base alla normativa nazionale, almeno una volta l'anno è necessario sottoporre il sollevatore al controllo di un professionista, che verificherà la presenza di:

- Danni e usura (Fig.26)
- Regolazione della valvola di sicurezza
- Perdite dei tubi, dei cilindri e dell'unità di pompaggio (Fig.27)
- Saldare i giunti
- Inoltre, è necessario controllare l'integrità e la perfetta leggibilità di tutte le etichette di sicurezza
- Supporto cilindri (Fig.33)
- Verricello e filo per usura (Fig.32)

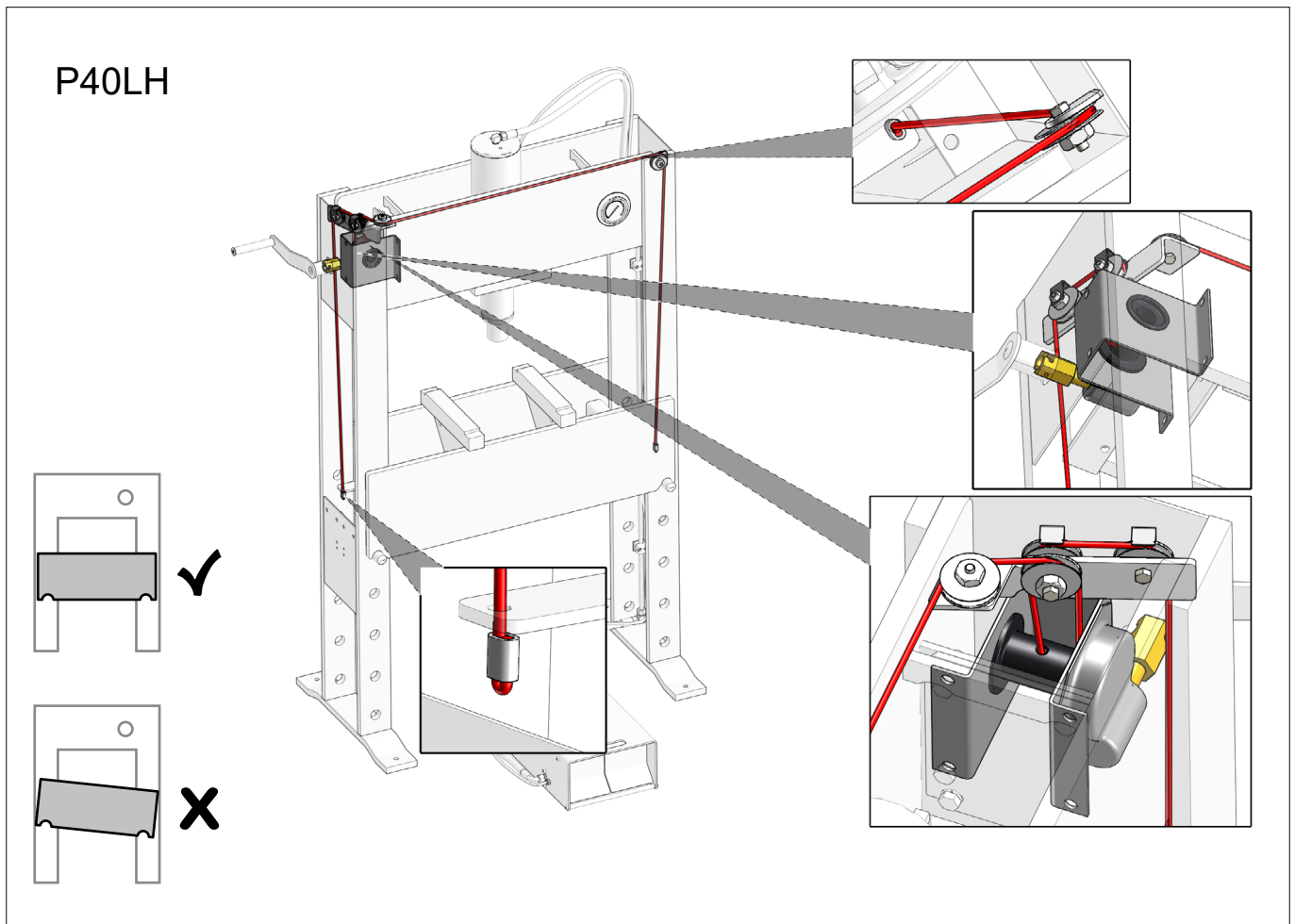

Fig.32



OK?

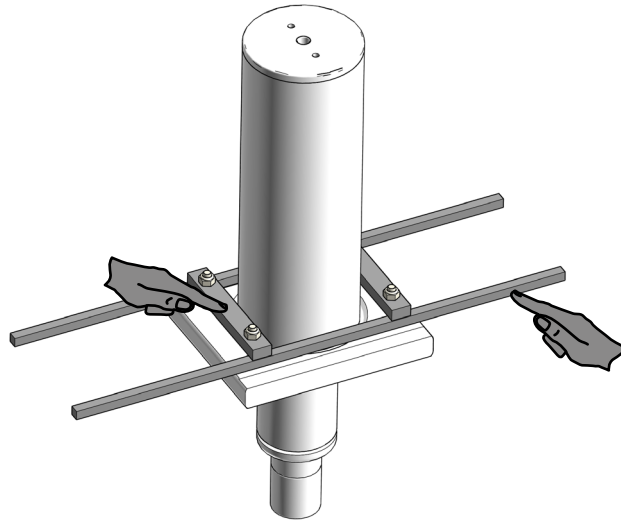
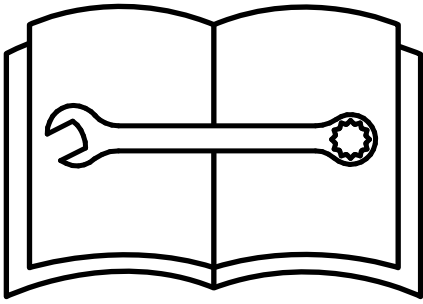

Fig.33



- ⓀⓃ NO Fejlfinding
- ⒼⒷ GB Troubleshooting
- ⒹⒺ DE Fehlersuche und -behebung
- ⒻⓇ FR Guide de dépannage
- ⓈⒺ SE Felsökning
- ⒻⓂ FI Vianmääritys
- ⓃⓁ NL Storingzoeken
- ⒺⓈ ES Solución de problemas
- ⓇⓊ RU Диагностика неисправностей
- ⓇⓉ IT Risoluzione dei problemi

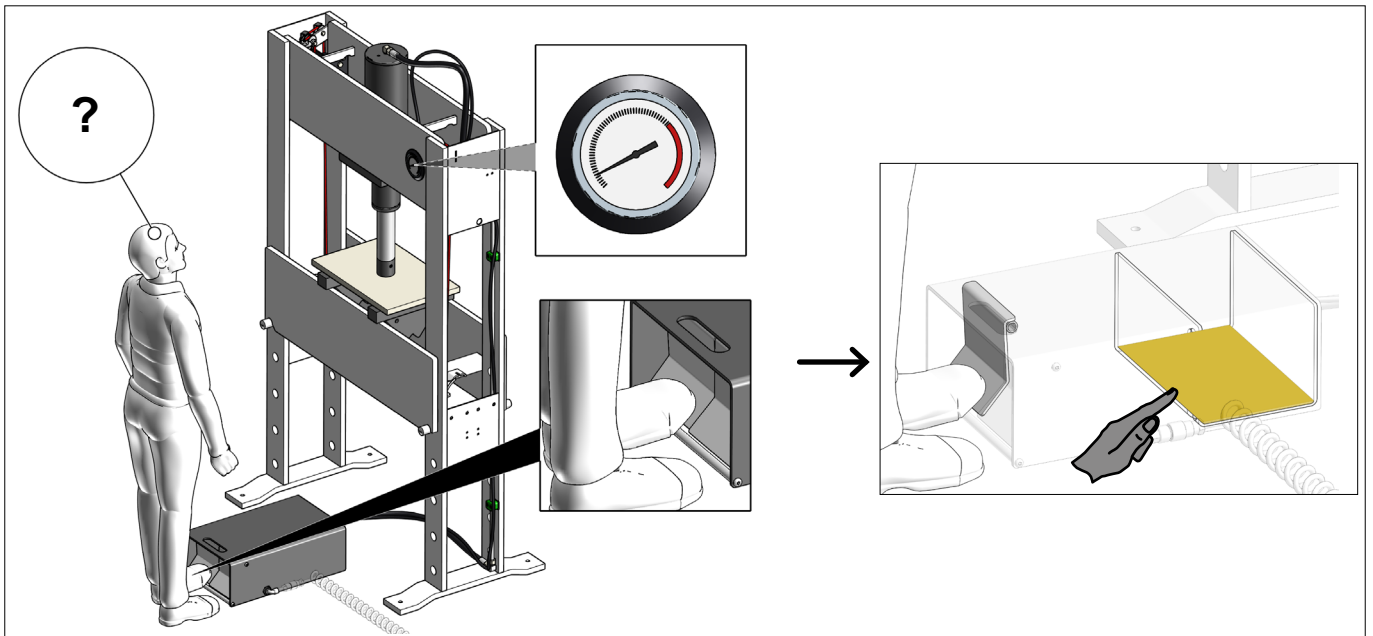

Fig.34

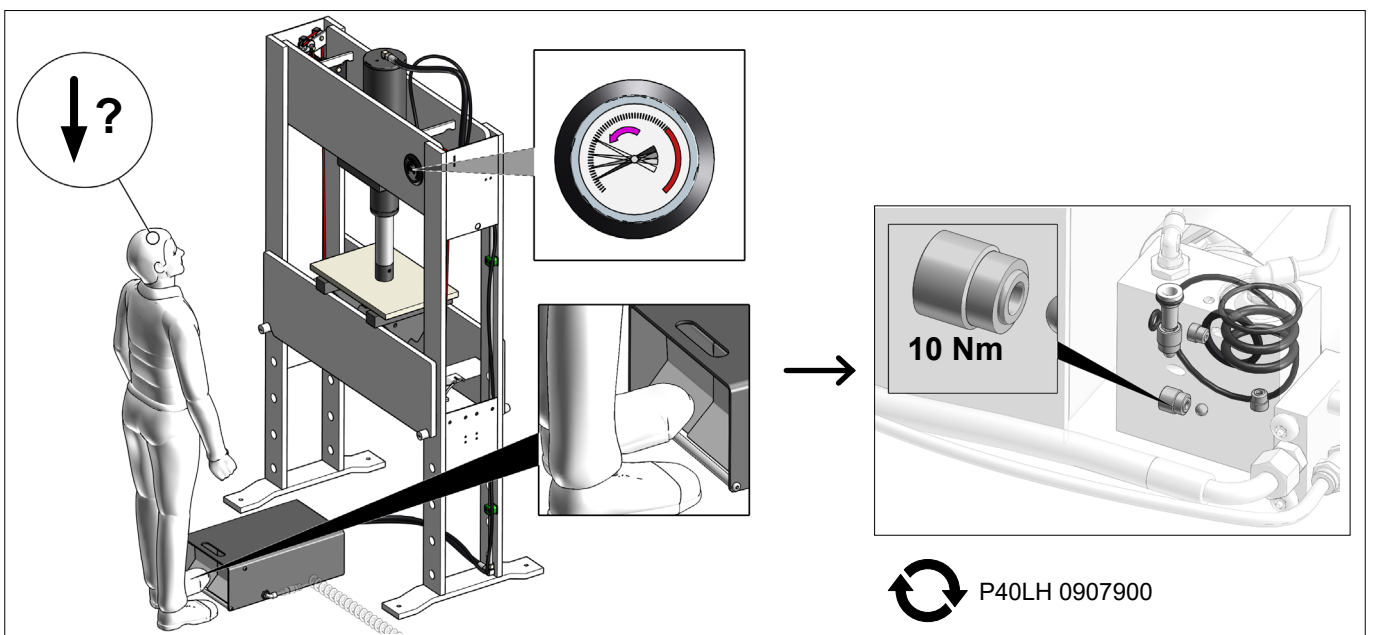
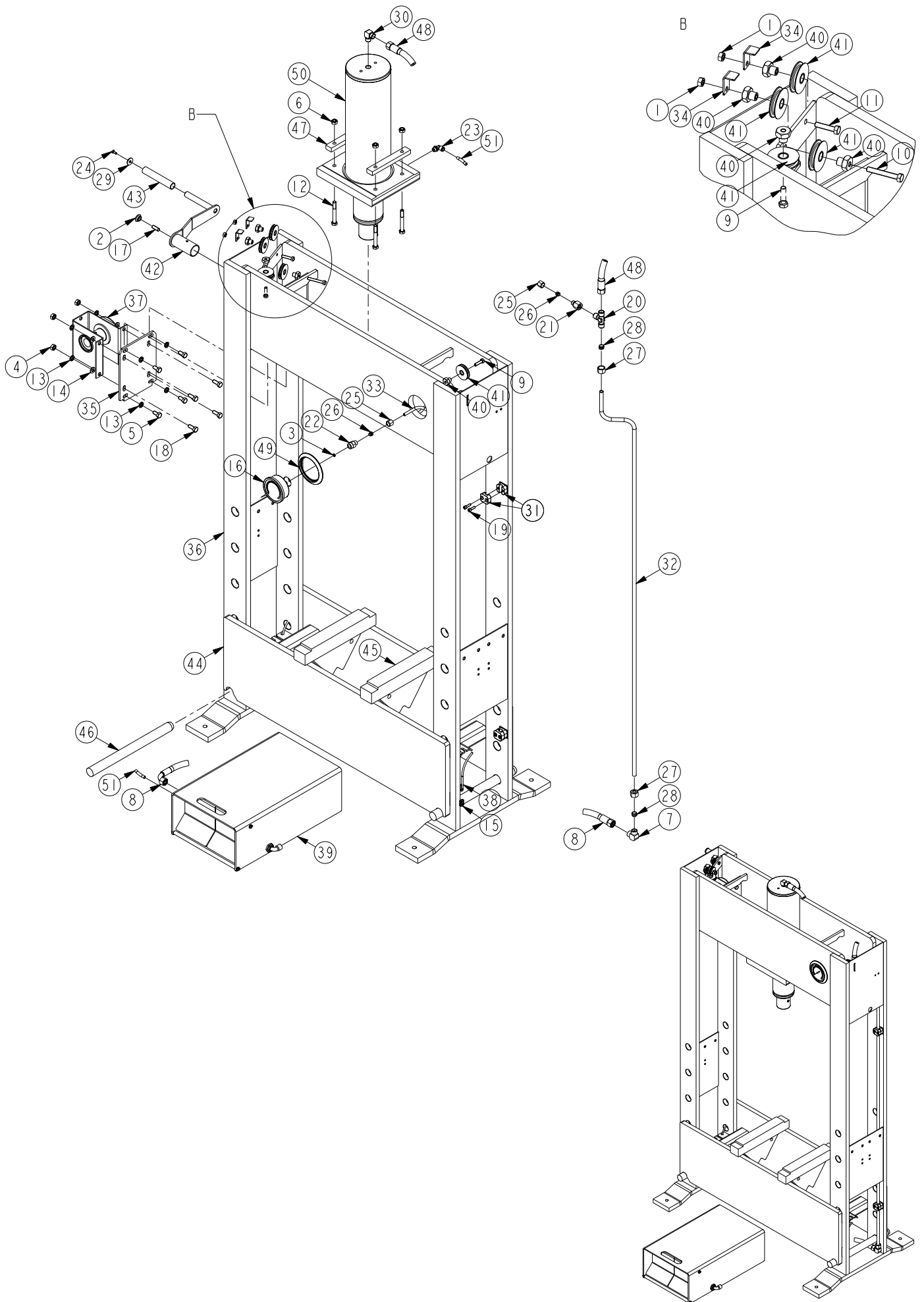
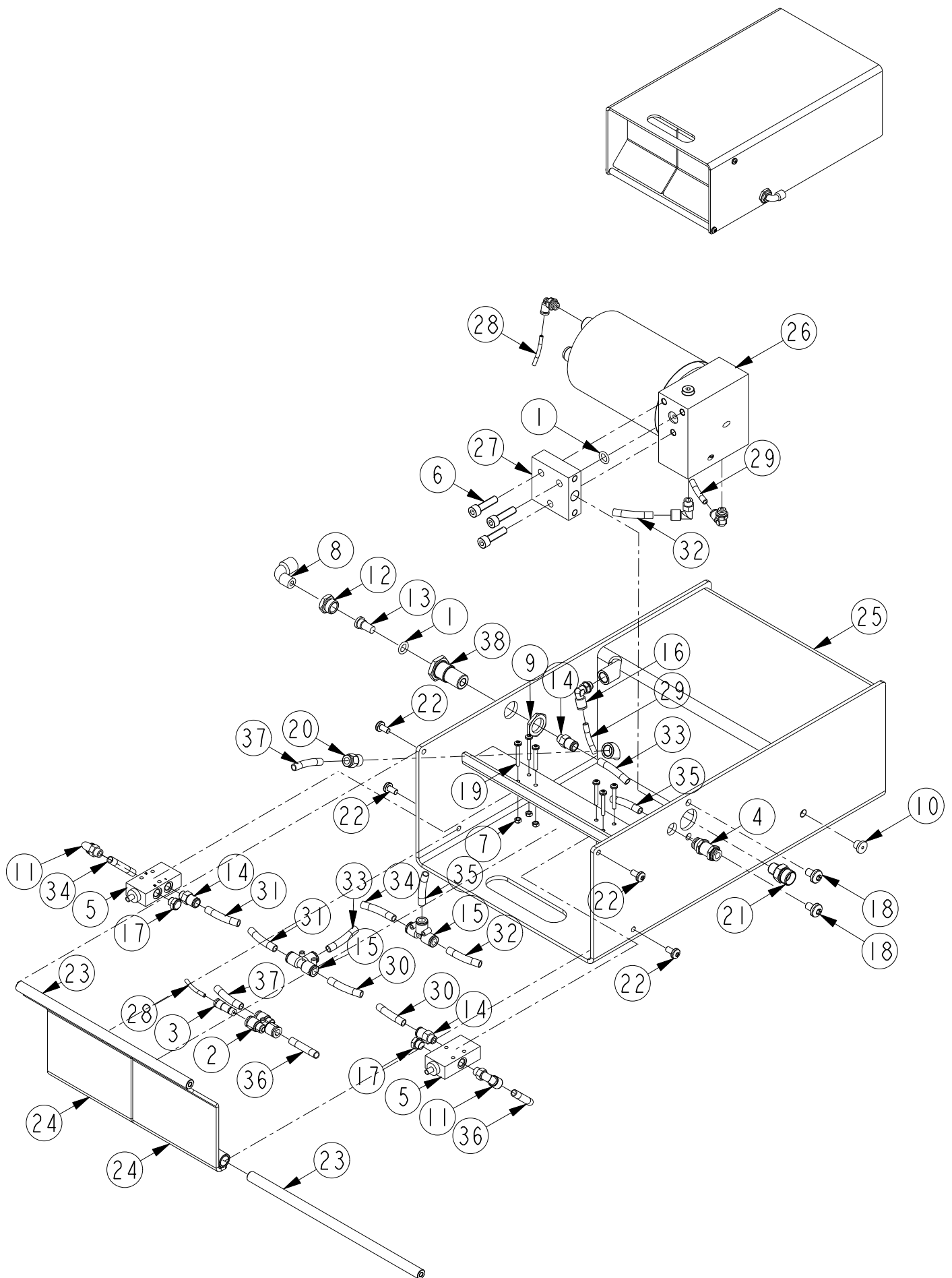

Fig.35

# P40LH



	P40LH	(DK)	(GB)	(DE)
Pos.	Art. No.	Pcs. Benævnelse	Description	Bezeichnung
	70 175 00	Lufthydraulisk presser	Air-hydraulic press	Lufthydraulischer Presse
1	02 001 00	2 Møtrik	Nut	Mutter
2	02 001 30	1 Prop	Plug	Pfropfen
3	02 001 50	1 Cu skive	Cu washer	Cu Scheibe
4	02 002 00	4 Møtrik	Nut	Mutter
5	02 002 91	4 Skrue	Screw	Schraube
6	02 003 00	4 Møtrik	Nut	Mutter
7	02 003 96	1 Fitting	Fitting	Verschraubung
8	02 003 99	1 Hydraulikslange	Hose	Hydr. Schlauch
9	02 004 99	2 Skrue	Screw	Schraube
10	02 006 54	1 Skrue	Screw	Schraube
11	02 006 82	1 Skrue	Screw	Schraube
12	02 092 00	4 Skrue	Screw	Schraube
13	02 103 00	8 Fjederskive	Spring washer	Federscheibe
14	02 116 00	4 Skive	Washer	Scheibe
15	02 176 00	2 Wirelås	Wire lock	Drahtschloss
16	02 195 00	1 Manometer	Manometer	Manometer
17	02 330 00	1 Pinolskrue	Screw	Schraube
18	02 334 00	4 Skrue	Screw	Schraube
19	02 347 00	4 Skrue	Screw	Schraube
20	02 426 00	1 Fitting	Fitting	Verschraubung
21	02 427 00	1 Fitting	Fitting	Verschraubung
22	02 428 00	1 Manometerforskruning	Manometer fitting	Manometer Verschraubung
23	02 439 00	1 Fitting	Fitting	Verschraubung
24	02 645 00	1 Skrue	Screw	Schraube
25	02 656 00	2 Omløber	Union nut	Überwurfmutter
26	02 657 00	2 Skærring	Ring	Sneidring
27	02 751 00	2 Omløber	Union nut	Überwurfmutter
28	02 752 00	2 Skærring	Ring	Sneidring
29	02 766 00	1 Skive	Washer	Scheibe
30	02 822 00	1 Fitting	Fitting	Verschraubung
31	02 857 00	2 Rørholder	Tube clamp	Rörklemme
32	70 010 41	1 Hydraulik rør	Hydraulic tube	Hydraulik Rohr
33	70 012 02	1 Hydraulik rør	Hydraulic tube	Hydraulik Rohr
34	70 040 03	2 Vinkel	Bracket	Beschlag
35	70 040 09	1 Plade spil	Winch plate	Handseilwinde beschlag
36	70 141 01	1 Presserstativ	Press frame	Pressrahmen
37	70 171 18	1 Spil	Hand winch	Handseilwinde
38	70 172 04	1 Wire	Wire	Stahldrahtseil
39	70 173 00	1 Hydraulikstation	Hydraulic unit	Hydraulikstation
40	70 174 18	5 Lejetap	Bearing	Lagerzapfen
41	70 174 19	5 Trisse	Reel	Rolle
42	70 174 20	1 Håndsving	Handle	Griff
43	70 174 27	1 Rør greb	Handle	Rörh griff
44	72 002 00	1 Presserbord	Press bed	Presstisch
45	72 005 00	2 Retteklods	Straightning block	Richtblock
46	72 011 00	2 Stikaksel	Spike for table	Steckachse für Tisch
47	72 025 01	2 Cylinderophæng	Cyl. Suspension	Zylinderaufhängung
48	72 026 07	1 Hydraulikslange	Hose	Hydr. Schlauch
49	73 013 00	1 Manometerflange	Manometer collar	Manometerflansch
50	90 410 41	1 Cylinder, komplet	Cylinder	Zylinder
51	90 799 44	1 Luftslange	Airhose	Luftschlauch





	P40LH	(DK)	(GB)	(DE)
Pos.	Art. No.	Pcs. Beschreibung	Description	Benævnelse
	70 173 00		Hydraulicstation	Hydraulikstation
*1	01 000 00	2 O-Ring	O-ring	O-ring
2	02 002 33	1 Verschraubung	Fitting	Fitting
3	02 003 97	1 Verschraubung	Fitting	Fitting
4	02 003 98	1 Verschraubung	Fitting	Fitting
5	02 095 00	2 Ventil	Valve	Ventil
6	02 310 00	3 Schraube	Screw	Skruer
7	02 344 00	6 Mutter	Nut	Møtrik
8	02 405 00	1 Verschraubung	Fitting	Fitting
9	02 436 00	1 Mutter	Nut	Møtrik
10	02 448 00	1 Pfropfen	Plug	Prop
11	02 495 00	2 Verschraubung	Fitting	Fitting
12	02 506 00	1 Verschraubung	Fitting	Fitting
13	02 511 00	1 Filter	Filter	Filter
14	02 516 00	3 Verschraubung	Fitting	Fitting
15	02 530 00	2 Verschraubung	Fitting	Fitting
16	02 545 00	1 Verschraubung	Fitting	Fitting
17	02 564 00	2 Schalldämpfer	Silencer	Lyddæmper
18	02 646 00	2 Schraube	Screw	Skruer
19	02 763 00	6 Schraube	Screw	Skruer
20	02 770 00	1 Verschraubung	Fitting	Fitting
21	02 778 00	1 Verschraubung	Fitting	Fitting
22	02 781 00	4 Schraube	Screw	Skruer
23	70 173 01	2 Achse	Axle	Aksel
24	70 173 05	2 Pedal	Pedal	Pedal
25	70 173 10	1 Kabinet	Cabinet	Kabinet
26	90 727 70	1 Lufthydraulische Pumpe	Airhydraulic pump	Lufthydraulisk pumpe
27	90 784 00	1 Pumpflansch	Pump base	Pumpeflange
28	90 794 16	1 Luftschlauch	Airhose	Luftslange
29	90 796 35	1 Luftschlauch	Airhose	Luftslange
30	90 798 03	1 Luftschlauch	Airhose	Luftslange
31	90 798 03	1 Luftschlauch	Airhose	Luftslange
32	90 798 10	1 Luftschlauch	Airhose	Luftslange
33	90 798 13	1 Luftschlauch	Airhose	Luftslange
34	90 798 14	1 Luftschlauch	Airhose	Luftslange
35	90 798 15	1 Luftschlauch	Airhose	Luftslange
36	90 798 17	1 Luftschlauch	Airhose	Luftslange
37	90 798 20	1 Luftschlauch	Airhose	Luftslange
38	91 206 00	1 Filterhaus	Filterhouse	Filterhus

# 90 410 41

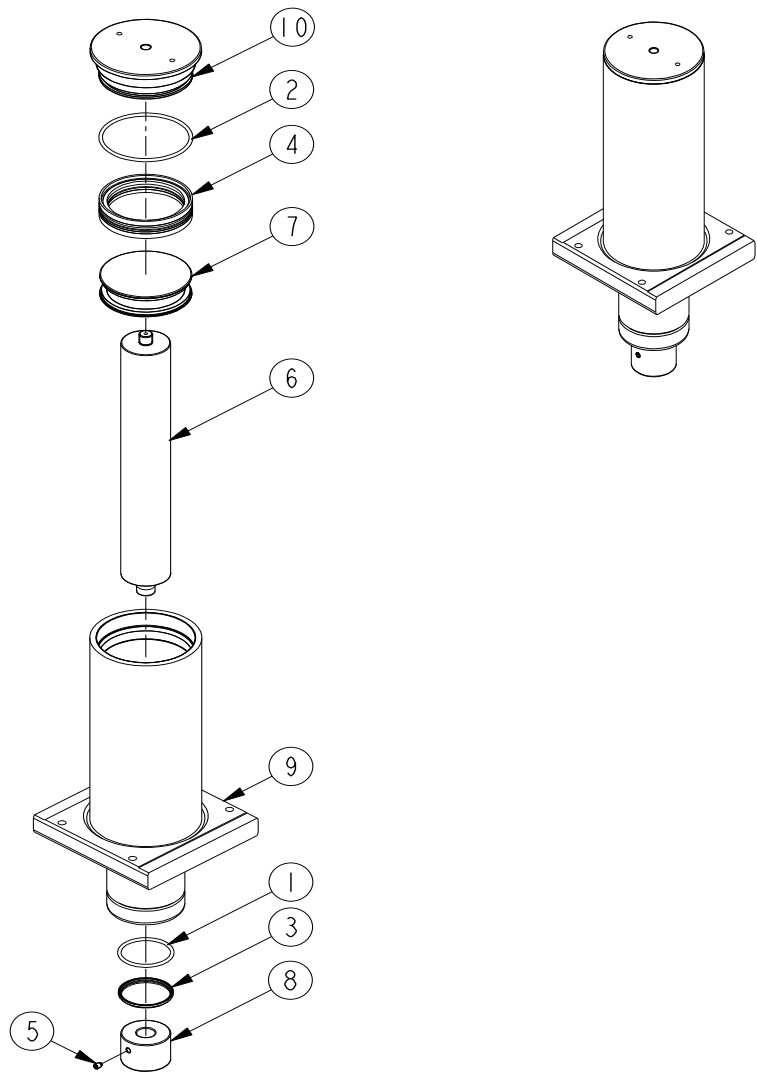

Pos	P40LH Art. No.	(DK) Pcs. Benævnelse	(GB) Description	(DE) Bezeichnung
	90 410 41	Cylinder	Cylinder	Zylinder
*1	01 071 00	1 O-ring	O-ring	O-ring
*2	01 062 00	1 O-ring	O-ring	O-ring
*3	01 283 00	1 Afstryger	Scraper ring	Abstreifer
*4	01 361 00	1 Pakning	Seal	Dichtung
5	02 499 00	1 Pinolskrue	Screw	Schraube
6	90 403 41	1 Stempelstok	Piston rod	Kolbenstange
7	90 405 40	1 Stempel	Piston	Kolben
8	90 406 40	1 Tryksko	Press head	Druckschuhe
9	90 411 41	1 Cylinder	Cylinder	Zylinder
10	90 425 00	1 Cylinderbund	Cylinder bottom	Zylinder boden
*	09 052 00	Pakningssæt	Repairkit	Dichtungssatz

DK: De med \* mærkede dele leveres i komplet pakningssæt. Anvend altid originale reservedele. Angiv venligst altid model og reservedels-nummer. Alle hoveddele kan ikke forventes leveret efter produktionsophør af model.

GB: \* indicate parts included in repair set. Please always state model and part number. Do always apply original spare parts.

All major parts may not be provided as spare parts after discontinuation of production of a model.

DE: Die mit \* markierten Teile sind im Dichtungssatz enthalten. Bitte immer Modell und Ersatzteilnummer auf Ihren Bestellungen angeben.

Immer nur Originalteile verwenden. Lieferung von allen Hauptteilen als Ersatzteile kann nach Produktions-Einstellung eines Modelles nicht erwartet werden.



# 90 727 70

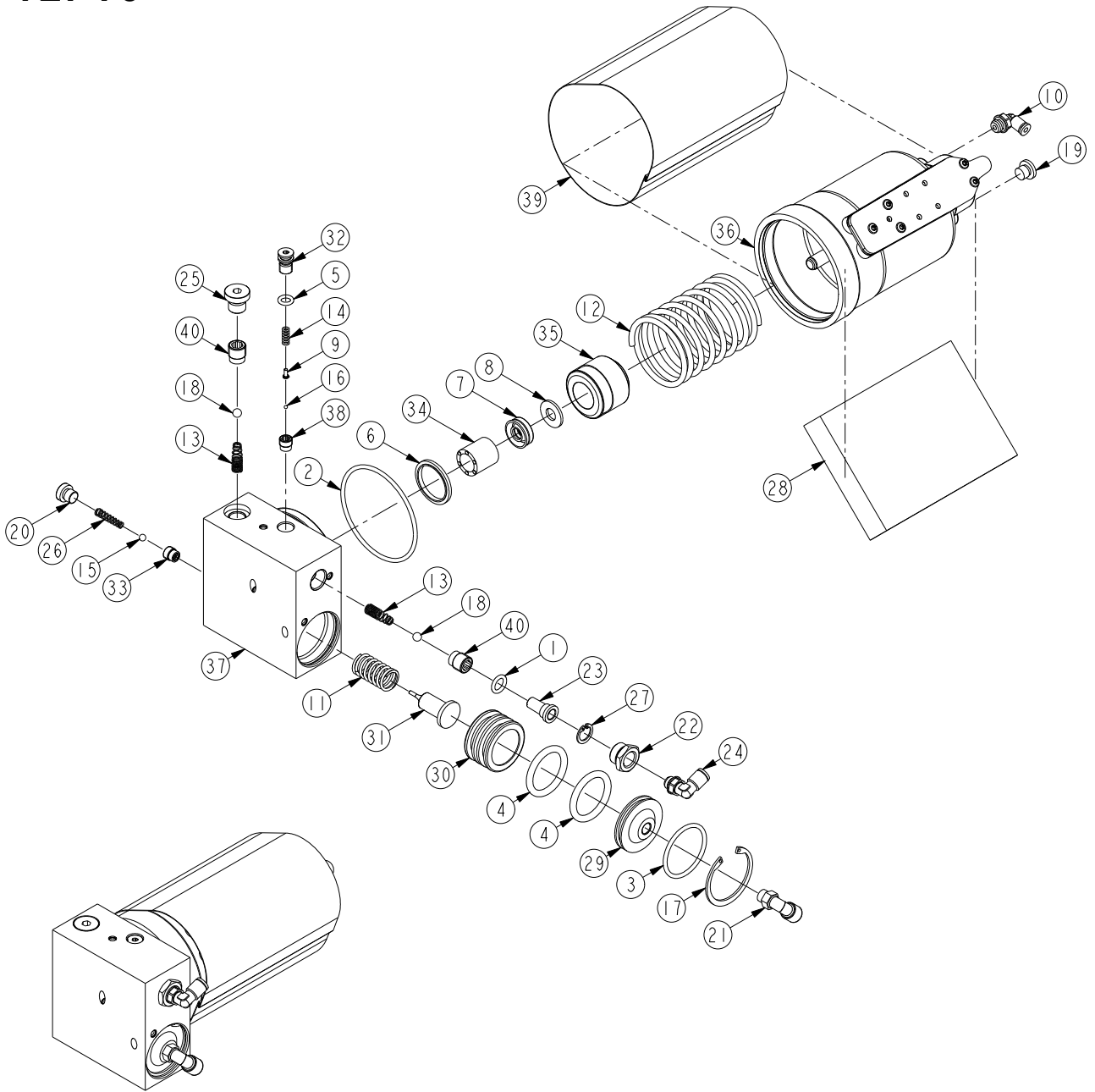

# 90 728 40

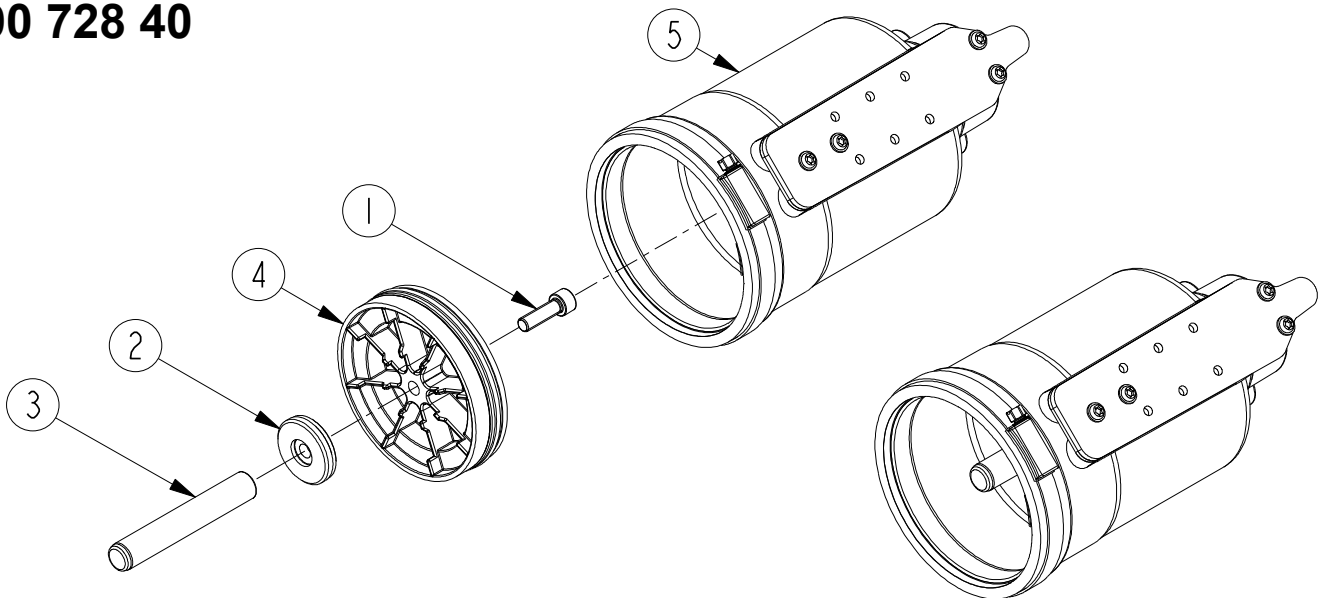

	P40LH	(DK)	(GB)	(DE)
Pos.	Art. No.	Pcs. Bezeichnung	Description	Benævnelse
	90 727 70	Pumpe, komplett	Pump, complete	Pumpe, komplet
*1	01 000 00	1 O-Ring	O-ring	O-ring
*2	01 007 00	1 O-Ring	O-ring	O-ring
*3	01 034 00	1 O-Ring	O-ring	O-ring
*4	01 044 00	2 O-Ring	O-ring	O-ring
*5	01 057 00	1 O-Ring	O-ring	O-ring
*6	01 245 00	1 Dichtung	Seal	Pakning
*7	01 629 00	1 Nutring	Nutring	Nutring
*8	01 631 00	1 Stützring	Back-up ring	Støttering
9	02 000 22	1 Schraube	Screw	Skrue
10	02 000 55	1 Fitting	Fitting	Fitting
11	02 046 00	1 Feder	Spring	Fjeder
12	02 047 00	1 Feder	Spring	Fjeder
13	02 068 00	2 Feder	Spring	Fjeder
14	02 078 00	1 Feder	Spring	Fjeder
*15	02 164 00	1 Kugel, Ø5	Ball, Ø5	Kugle, Ø5
*16	02 183 00	1 Kugel, Ø2,5	Ball, Ø2,5	Kugle, Ø2,5
17	02 220 00	1 Schliessring	Circlip	Låsering
*18	02 292 00	2 Kugel, Ø6,5	Ball, Ø6,5	Kugle, Ø6,5
19	02 448 00	1 Pfropfen	Plug	Prop
20	02 483 00	1 Pfropfen	Plug	Prop
21	02 495 00	1 Fitting	Fitting	Fitting
22	02 506 00	1 Fitting	Fitting	Fitting
*23	02 511 00	1 Filter	Filter	Filter
24	02 545 00	1 Fitting	Fitting	Fitting
25	02 584 00	1 Pfropfen	Plug	Prop
26	02 753 00	1 Feder	Spring	Fjeder
27	02 931 00	1 Schliessring	Circlip	Låsering
28	44 015 00	1 Schalldämpfer	Sound absorber	Lyddæmpermateriale
29	90 253 00	1 Deckel für Auslöser	Release cover	Udløserdæksel
30	90 254 00	1 Kolben für Auslöser	Piston for release valve	Stempel for udløserventil
31	90 255 10	1 Auslöserzapfen	Release pin	Udløsertap
32	90 674 00	1 Justierschraube	Adjusting screw	Justerskrue
*33	90 695 00	1 Ventileinsatz 1/8", Ø3,5	Valve core 1/8", Ø3,5	Ventilindsats 1/8" Ø3,5
34	90 704 00	1 Abstandsbuchse	Distance sleeve	Afstandsbøsning
35	90 707 10	1 Stopfbuchse	Packing box	Pakboks
36	90 728 40	1 Luft Motor	Air motor	Luftmotor
37	90 729 70	1 Pumpenblock	Pump block	Pumpeblok
*38	90 744 00	1 Ventileinsatz 1/8", Ø1,5	Valve core 1/8", Ø1,5	Ventilindsats 1/8" Ø1,5
39	90 814 00	1 Schalldämpfer	Sound absorber	Lyddæmpersvøb
*40	91 128 00	2 Ventileinsatz 1/4", Ø5	Valve core 1/4", Ø5	Ventilindsats 1/4" Ø5
*	09 079 00	Dichtungssatz	Seal kit	Pakningssæt

	P40LH	(DK)	(GB)	(DE)
Pos.	Art. No.	Pcs. Benævnelse	Description	Bezeichnung
	90 728 42	Luftmotor, komplet	Air motor, complete	Luftmotor, komplett
1	02 347 00	1 Skrue	Screw	Schraube
2	90 267 03	1 Støtteskive	Back-up ring	Stüttskive
3	90 267 12	1 Pumpestempel	Pump piston	Pumpkolben
4	90 268 00	1 Luftstempel, kpl.	Air piston, cpl.	Luftkolben, kpl.
5	90 709 04	1 Luftcylinder, kpl.	Air cylinder, cpl.	Luftcylinder, kpl.

DK: De med \* mærkede dele leveres i komplet pakningssæt. Anvend altid originale reservedele. Angiv venligst altid model og reservedels-nummer. Alle hoveddele kan ikke forventes leveret efter produktionsophør af model.

GB: \* indicate parts included in repair set. Please always state model and part number. Do always apply original spare parts.

DE: All major parts may not be provided as spare parts after discontinuation of production of a model.

DE: Die mit \* markierten Teile sind im Dichtungssatz enthalten. Bitte immer Modell und Ersatzteilnummer auf Ihren Bestellungen angeben. Immer nur Originalteile verwenden. Lieferung von allen Hauptteilen als Ersatzteile kann nach Produktions-Einstellung eines Modelles nicht erwartet werden.

- Ⓚ DK HYDRAULIK DIAGRAM
- Ⓚ GB HYDRAULIC CHART
- Ⓚ DE HYDRAULISCHES DIAGRAMM

## P40LH

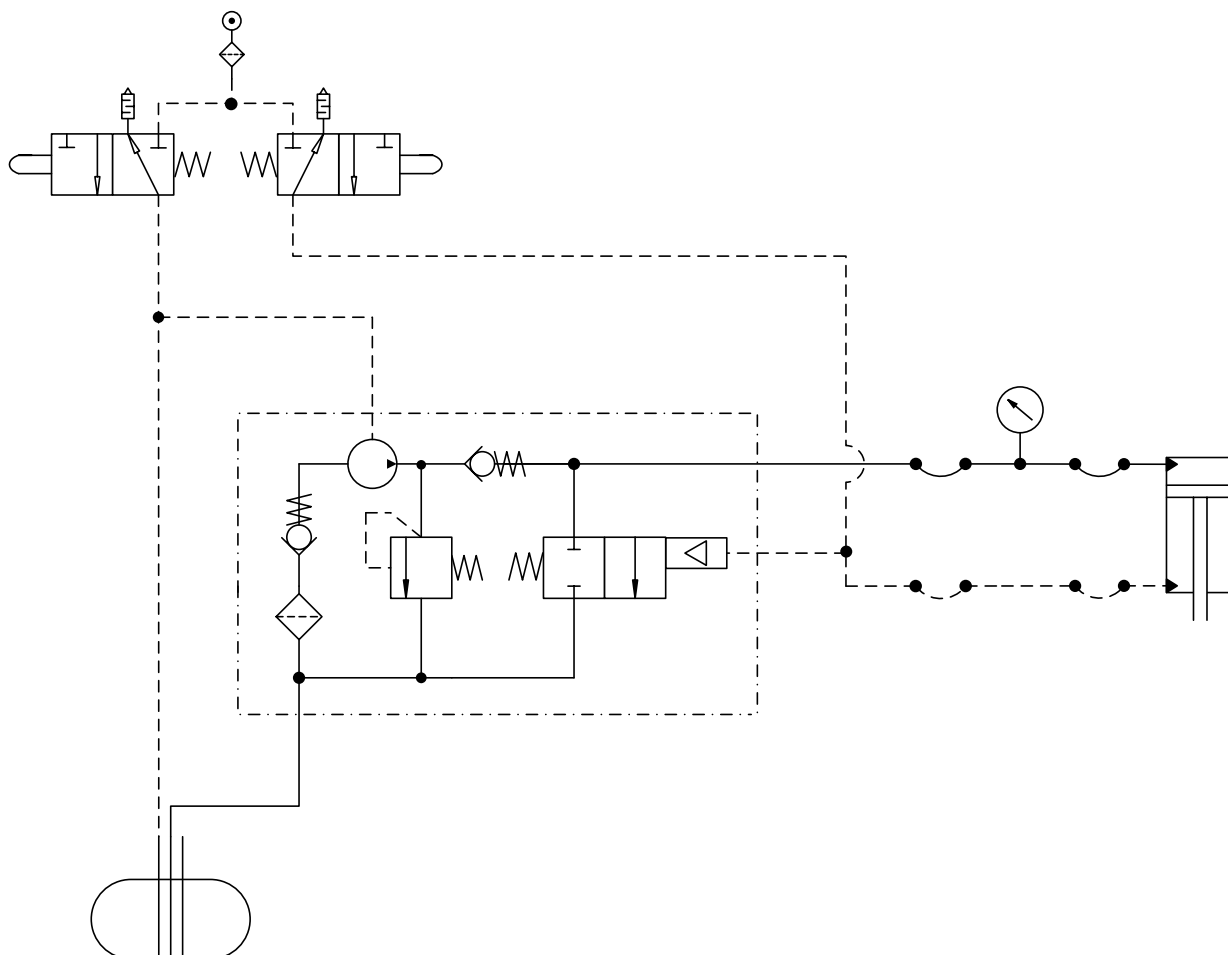



**DK TILBEHØR**  
**GB ACCESSORIES**  
**DE ZUBEHÖR**

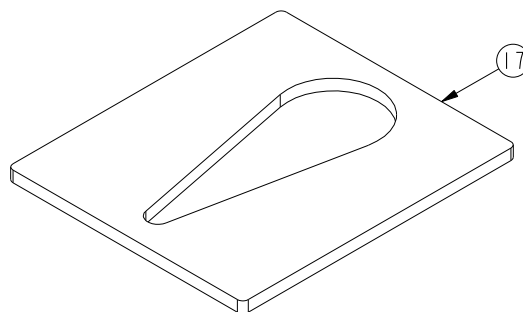
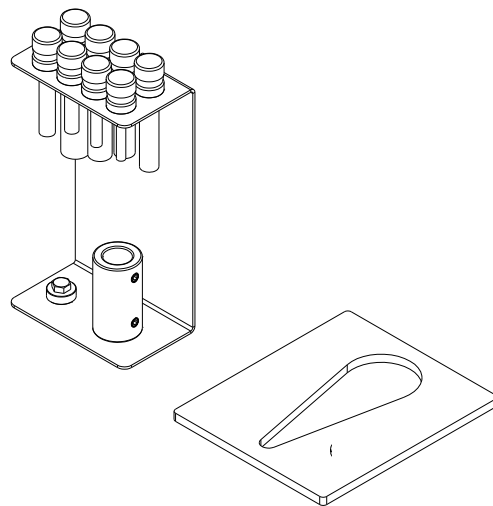
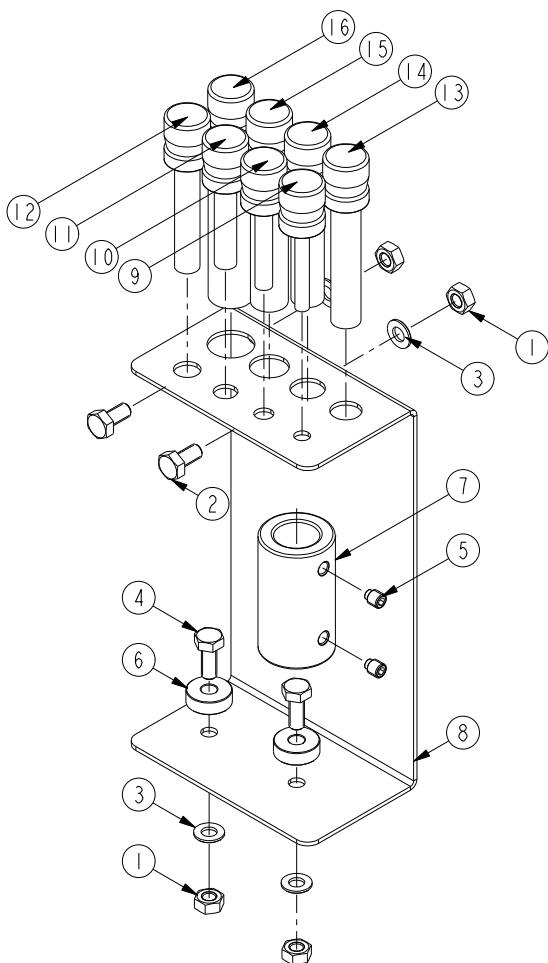

Pos.	Art. No.	Pcs.	DK Benævnelse
	70 010 00		Dornsæt
1	02 002 00	4	Møtrik
2	02 002 91	2	Skrue
3	02 116 00	4	Skive
4	02 334 00	2	Skrue
5	02 499 00	2	Pinolskrue
6	62 290 03	2	Afstandsboesning
7	70 011 00	1	Adapter
8	70 011 02	1	Dornholder
9	70 011 10	1	Dorn Ø10
10	70 011 12	1	Dorn Ø12
11	70 011 15	1	Dorn Ø15
12	70 011 17	1	Dorn Ø17
13	70 011 20	1	Dorn Ø20
14	70 011 22	1	Dorn Ø22
15	70 011 25	1	Dorn Ø25
16	70 011 30	1	Dorn Ø30
17	70 012 00	1	Udpresser underlag

GB Description
Piston set
Nut
Screw
Washer
Screw
Screw
Distancebushing
Adaptor
Rack
Piston head Ø10
Piston head Ø12
Piston head Ø15
Piston head Ø17
Piston head Ø20
Piston head Ø22
Piston head Ø25
Piston head Ø30
Pressplate

DE Bezeichnung
Dorn Reihe
Mutter
Schraube
Spannscheibe
Schraube
Schraube
Zwischenrohr
Socket
Beschlag
Dorn Ø10
Dorn Ø12
Dorn Ø15
Dorn Ø17
Dorn Ø20
Dorn Ø22
Dorn Ø25
Dorn Ø30
Pressplatte

# 70 014 00

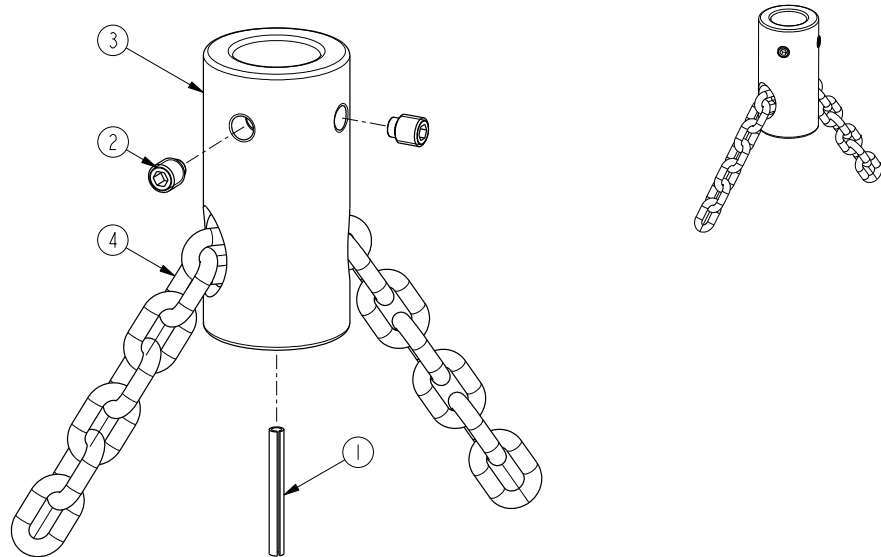

Pos.	Art. No.	Pcs.	DK	GB	DE
	70 014 00		Løftekæde	Lifting chain	Hubkette
1	02 241 00	1	Spændstift	Spring pin	Spannstifte
2	02 499 00	2	Pinolskrue	Screw	Schraube
3	70 005 02	1	Løftebeslag	Bracket	Beschlag
4	70 013 00	1	Kæde	Chain	Kette

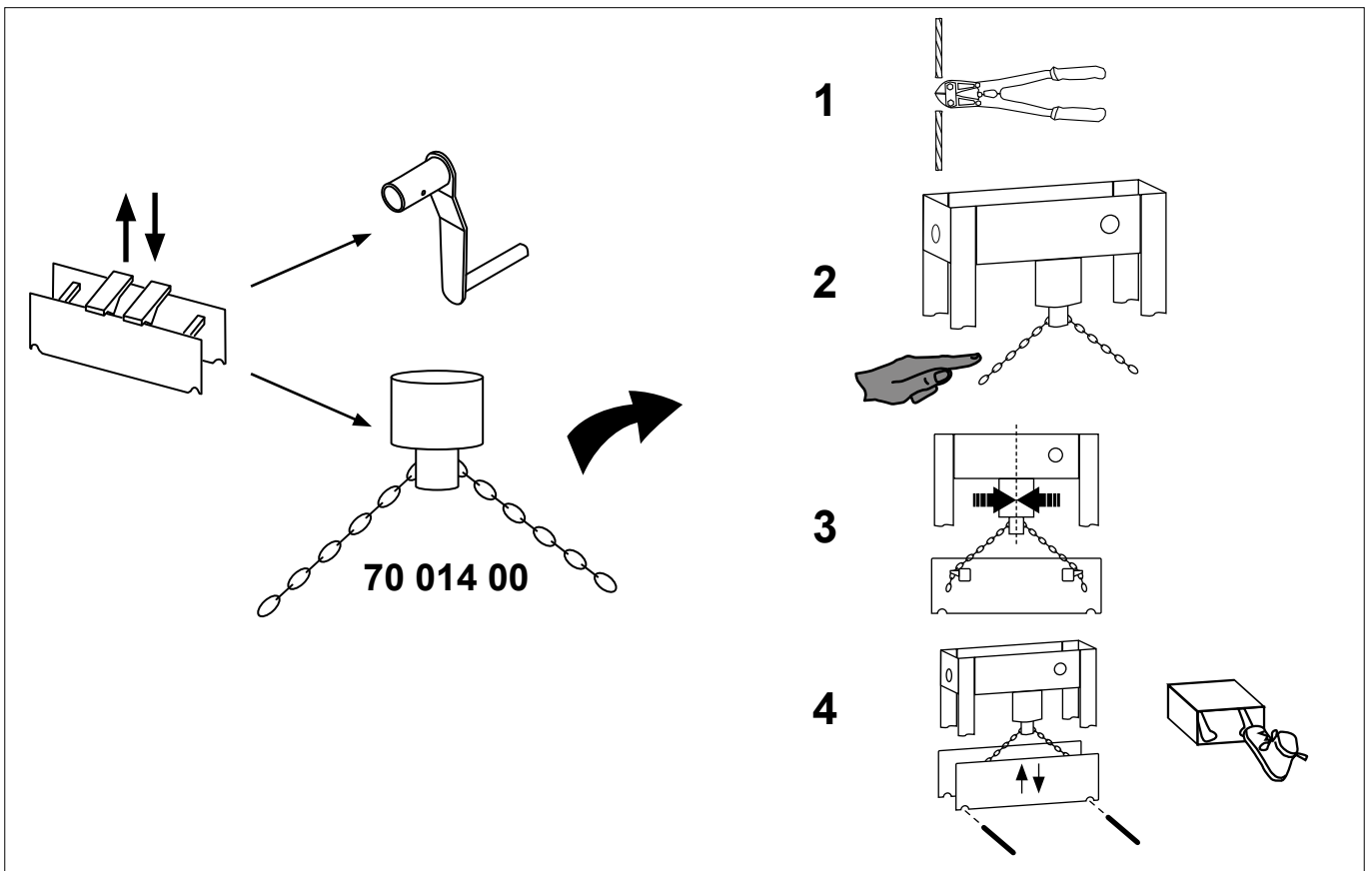

# PS40

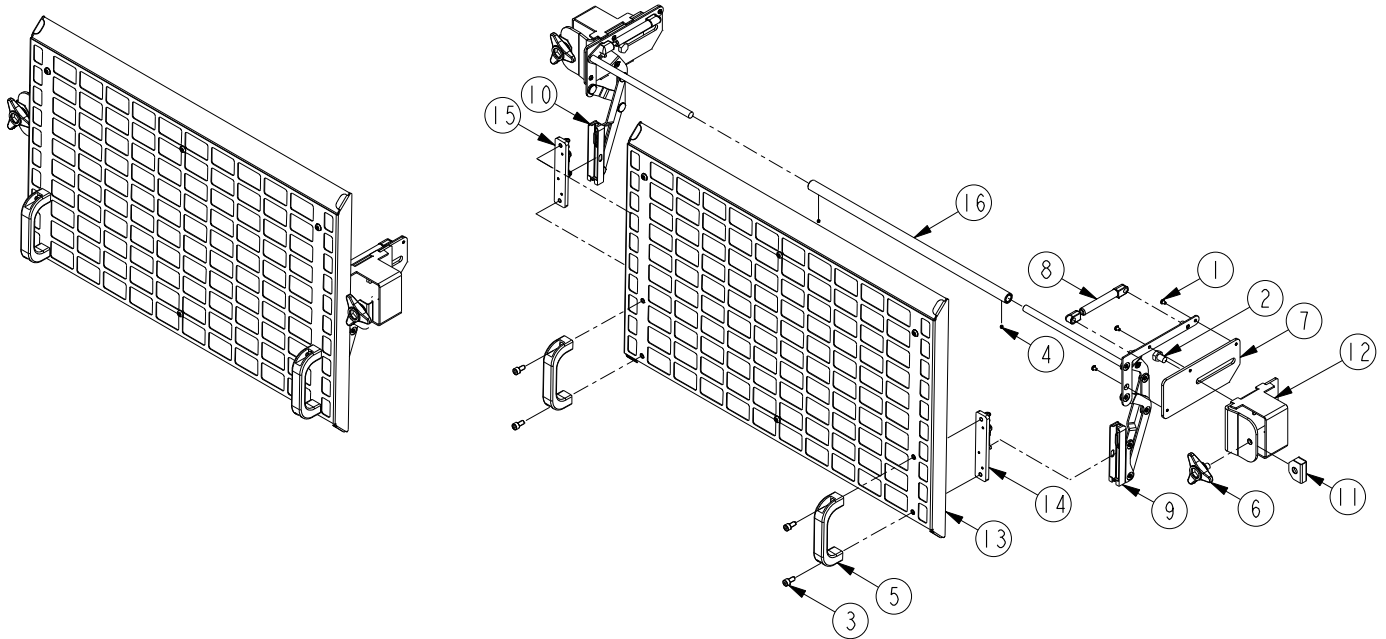

Pos.	P40LH Art. No.	(DK) Pcs. Benævnelse	(GB) Description	(DE) Bezeichnung
	70 177 00	Beskyttelsesskærm	Protection screen	Schutzgitter
1	02 005 19	6 Skruer	Screw	Schraube
2	02 328 00	2 Skruer	Screw	Schraube
3	02 551 00	4 Skruer	Screw	Schraube
4	02 629 00	2 Pinolskruer	Screw	Schraube
5	02 738 00	2 Håndtag	Handle	Hebel
6	44 109 00	2 Låsehåndtag	Locking handle	Fester Hebel
7	70 177 10	2 Plade til hængsel	Plate	Platte
8	02 009 29	2 Gasfjeder	Gas spring	Gasfeder
9	70 177 16	1 Liftbeslag, højre	Bracket, right	Halter, recht
10	70 177 18	1 Liftbeslag, venstre	Bracket, left	Halter, links
11	70 177 27	2 Slæde	Sled	Schlitten
12	70 177 40	2 Vangebeslag	Bracket	Halter
13	70 177 50	1 Skærmlåge	Screen	Gitter
14	70 177 57	1 Forsamling, højre	Assembly, right	Sammlung, recht
15	70 177 58	1 Forsamling, venstre	Assembly, left	Sammlung, links
16	70 177 59	1 Afstandsør	Distance tube	Abstandsrohr

EU og UK Overensstemmelseserklæring  
EC and UK Declaration of Conformity for Machinery  
EG und UK Konformitätserklärung  
Declaration CE et UK de conformité pour les  
composants

EU och UK Överensstämmelseförsäkran  
EY ja UK Vaatimustenmukaisuuvakuutus  
EU en UK verklaring van overeenstemming  
Declaración CE y UK de conformidad  
ЕС и СК декларации о соответствии

## **Directive 2006/42/EC** **The Supply of Machinery (Safety) Regulations 2008**

- DK P40LH**  
er i overensstemmelse med Maskindirektivets bestemmelser 2006/42/EC og (The Supply of Machinery (Safety) Regulations 2008 (gælder kun for UK)).  
Carsten Rødbro Jensen, Fanøvej 6, DK-8800 er bemyndiget til at udarbejde det tekniske dossier.
- NO P40LH**  
is in conformity with the provisions of the Machinery Directive 2006/42/EC and (The Supply of Machinery (Safety) Regulations 2008 (UK only)).  
Mr. Carsten Rødbro Jensen, Fanøvej 6, DK-8800 is authorized to compile the technical file.
- GB P40LH**  
is in conformity with the provisions of the Machinery Directive 2006/42/EC and (The Supply of Machinery (Safety) Regulations 2008 (UK only)).  
Mr. Carsten Rødbro Jensen, Fanøvej 6, DK-8800 is authorized to compile the technical file.
- DE P40LH**  
sind mit den einschlägigen Bestimmungen der EG-Maschinenrichtlinie 2006/42/EC und (The Supply of Machinery (Safety) Regulations 2008 (UK only)) konform.  
Herr Carsten Rødbro Jensen, Fanøvej 6, DK-8800 ist berechtigt, die technischen Unterlagen zusammenzustellen.
- FR P40LH**  
c'est conforme aux dispositions de la Directive Machine 2006/42/EC et (The Supply of Machinery (Safety) Regulations 2008 (UK only)).  
Carsten Rødbro Jensen, Fanøvej 6, DK-8800 est autorisée à constituer le dossier technique.
- SE P40LH**  
Överensstämmer med Maskindirektivets bestämmelser 2006/42/EC och (The Supply of Machinery (Safety) Regulations 2008 (UK only)).  
Carsten Rødbro Jensen, Fanøvej 6, DK-8800 är behörig att ställa samman den tekniska dokumentationen.
- FI P40LH**  
vastaa Konedirektiivin 2006/42/EC ja (The Supply of Machinery (Safety) Regulations 2008 (UK only)).  
Carsten Rødbro Jensen, Fanøvej 6, DK-8800 on valtuutettu kokoamaan teknisen tiedoston.
- NL P40LH**  
in overeenstemming zijn met de bepalingen van de Richtlijn Machines 2006/42/EC en (The Supply of Machinery (Safety) Regulations 2008 (UK only)).  
Carsten Rødbro Jensen, Fanøvej 6, DK-8800 gemachtigd is om het technisch dossier samen te stellen.
- ES P40LH**  
satisface las directrices sobre maquinaria Directiva 2006/42/EC y (The Supply of Machinery (Safety) Regulations 2008 (UK only)).  
Carsten Rødbro Jensen, Fanøvej 6, DK-8800 está facultado para elaborar el expediente técnico.
- RU P40LH**  
соответствуют положениям Директивы по машинному оборудованию (Директивы 2006/42/EC и (The Supply of Machinery (Safety) Regulations 2008 (UK only)).  
Carsten Rødbro Jensen, Fanøvej 6, DK-8800 уполномочен составлять техническую документацию.



  
Frederik Anker Christensen  
General Manager  
Viborg 01.01.22

